



User Guide

Orbital Shower (OS8732-Ei2, OS8733-E)

5-06-0006 DE

Veröffentlicht 2024-11-14

Copyright © 2024,Orbital Systems

Alle Rechte vorbehalten. Kein Teil dieses Dokuments darf ohne schriftliche Genehmigung von Orbital Systems in irgendeiner Form oder auf irgendeine Weise reproduziert oder kopiert werden. Die englischsprachige Version dieses Dokuments enthält die Originalanleitung. Alle anderen Sprachversionen sind Übersetzungen der Originalanleitung.

Inhaltsverzeichnis

Danke für Ihren Einkauf	4
Verbinden Sie Ihre Dusche	5
Betrieb der Orbital-Dusche	6
Menu	7
Funktionen des Duschmenüs	8
Gerät mit Orbital Audio koppeln	11
Automatisierte Reinigung	13
Wartungsübersicht	14
Wartungsübersicht und Benachrichtigungen	16
Auswechseln Der Filterkapsel	17
Entkalken	20
Reinigen der Abflusseinheit	22
Niedriges UV-Wert	25
Reinigen von Duschköpfen, Control Dial und Außenflächen	26
Screen cleaning mode	26
Detergent cleaning	27
Hibernation mode	29
Voraussetzungen und Genehmigungen	30
Service	30
EU-Konformitätserklärung	31

Danke für Ihren Einkauf

Dieses Handbuch gilt für das Modell OS8732-Ei2, OS8733-E.

 Lesen Sie den Safety Guide, bevor Sie mit der Installation beginnen oder die Dusche in Betrieb nehmen.

Vielen Dank für den Kauf der Orbital Shower von Orbital Systems. Um das volle Potential der Dusche auszuschöpfen, lesen und befolgen Sie bitte die Anweisungen in diesem Handbuch. Vergewissern Sie sich, dass Sie vollständig verstehen, wie diese Dusche vollständig zu bedienen ist und vergewissern Sie sich, dass sie gemäß den Anweisungen in dieser Anleitung ordnungsgemäß gewartet wird. Werfen Sie dieses Handbuch nicht weg, halten Sie es zum späteren Nachschlagen bereit. Dieses Handbuch gilt für alle Duschvarianten. Gegebenenfalls zeigt das Handbuch nur die Orbital Systems Kopf- und Handduschvariante an.

Verbinden Sie Ihre Dusche

Laden Sie die **My Water by Orbital Systems** App herunter, um auf alle Duscheinstellungen zuzugreifen und Ihre Dusche mit Ihrem WLAN zu verbinden. Auf diese Weise erhalten Sie die neuesten Softwareversionen und erhalten Unterstützung bei der Fehlerbehebung aus der Ferne durch unser Orbital-Supportteam. Folgen Sie den nachstehenden Schritten, um Ihre Dusche zu verbinden.

Laden Sie es im App Store oder bei Google Play herunter



-
1. Klicken Sie auf **Sign up**, um ein Konto zu erstellen.
-
2. Gehen Sie zu **Add Device** und folgen Sie den Anweisungen in der App.
-
3. Sobald Ihre Dusche angeschlossen ist, empfehlen wir Ihnen, mit den folgenden Einstellungen zu beginnen:
 - a. Gehen Sie zu **Device information**, um Ihrer Dusche einen Namen hinzuzufügen.

 - b. Gehen Sie zu **Settings** um Ihr Control Dial Duschprofil auf **Home** oder **Business** einzustellen.

 - c. Gehen Sie zu **Advanced Settings** um **Datum und Uhrzeit** einzustellen.

Wenn Sie Ihre Dusche verbinden, können Sie auch **Ihre Einsparungen verfolgen**, den **Reinigungsplan anpassen**, Benachrichtigungen erhalten, wenn Wartung und Pflege erforderlich sind, und Ihr Gerät mit der **Fernbedienung steuern**. Stöbern Sie in der App, um Ihre Einstellungen zu konfigurieren!

Betrieb der Orbital-Dusche

Drücken Sie, um die dusche zu starten und zu stoppen

Die Orbitaldusche führt eine kurze Startsequenz durch, um das System aufzufüllen und die Wassertemperatur einzustellen, bevor das Wasser zu fließen beginnt. Nach dem Duschen führt es außerdem eine Express Cleaning-Sequenz durch, um das System zu entleeren und für den nächsten Benutzer vorzubereiten. Verwenden Sie die My Water-App, um eine *instant start time* einzustellen, die die Dusche so vorbereitet, dass sie sofort Wasser abgibt, wenn sie gestartet wird. Weitere Details finden Sie in der App.

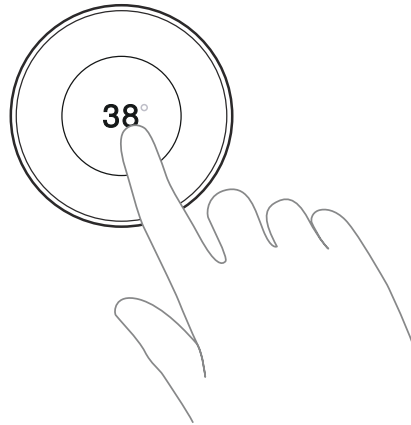

Drehen, um die Temperatur einzustellen

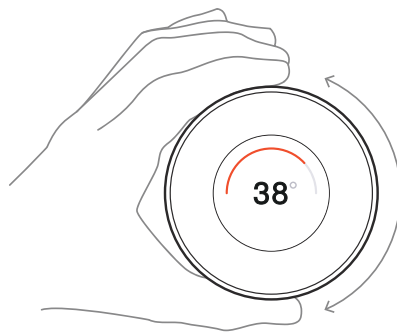

Drehen Sie den Umsteller, um zwischen Duschkopf und Handbrause umzuschalten

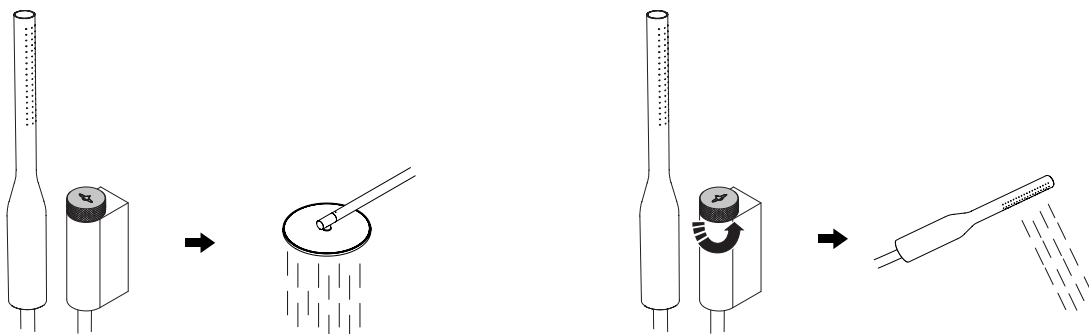

Menu

1. Greifen Sie durch langes Drücken auf das Duschmenü zu.

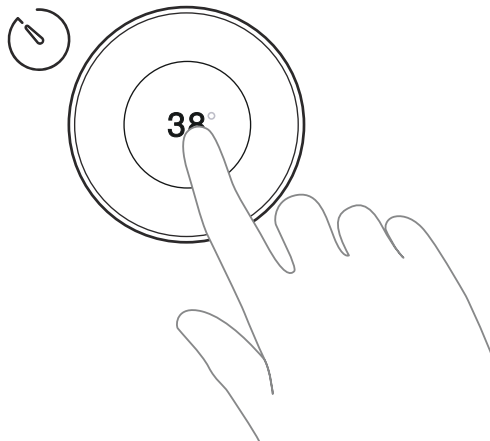

2. Drehen Sie zum Navigieren.

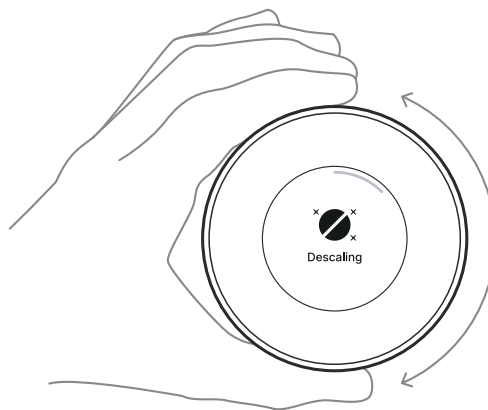

3. Tippen, um Funktion auszuwählen.

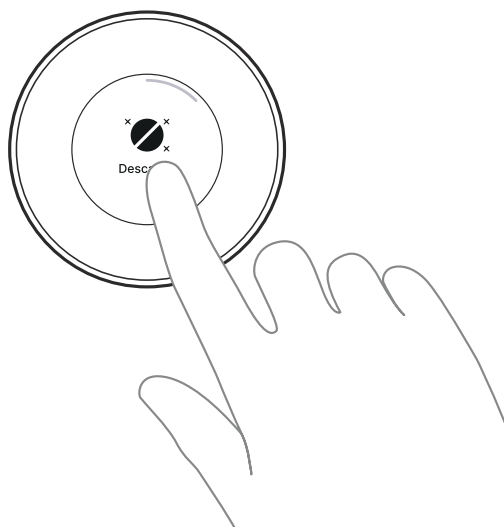

Funktionen des Duschmenüs

Das Duschmenü enthält eine leicht variiere Auswahl an Funktionen, je nachdem, auf welches Duschprofil Ihre Dusche eingestellt ist (z. B. „Home“- oder „Business“-Profil). Um mehr zu erfahren und Duschprofile zu verwalten, besuchen Sie bitte die Duscheinrichtungen in My Water.

Entkalken

Aktiviert den Entkalkungsvorgang. Das Entkalken ist Teil der regelmäßigen Duschwartung und sollte für eine optimale Wirkung immer mit einer Entkalkungstablette durchgeführt werden. Auf diese Funktion kann nur zugegriffen werden, wenn die Dusche nicht läuft. Weitere Informationen finden Sie in Kapitel [Entkalken \[20\]](#).

Flow boost

Ermöglicht der Dusche einen höheren Durchfluss als die eingehende Wasserversorgung, während die Dusche umwälzt. Diese Einstellung kann über den Control Dial oder in My Water aufgerufen werden.

Asteroids

Machen Sie sich auf den Weg ins All und stellen Sie beim Duschen neue Highscores auf. Steuern Sie das Raumschiff sicher durch einen Asteroidenregen auf dem Weg zum Mars – aber passen Sie auf, dass Sie nicht getroffen werden!

Deep cleaning

Aktiviert Deep cleaning. Die Tiefenreinigung ist Teil der automatischen Reinigung. Sie wird über das Duschmenü aufgerufen und kann auch manuell aktiviert werden. Auf diese Funktion kann nur zugegriffen werden, wenn die Dusche nicht in Betrieb ist. Weitere Informationen finden Sie in Kapitel [Automatisierte Reinigung \[13\]](#).

Detergent cleaning

Aktiviert Detergent cleaning. Die Detergent cleaning ist Teil der Vorbereitung für den Ruhezustand. Sie kann auch manuell über das Duschmenü gestartet werden. Diese Funktion kann nur aufgerufen werden, wenn die Dusche nicht in Betrieb ist. Weitere Informationen finden Sie im Kapitel [Detergent cleaning \[27\]](#).

Hibernation mode

Versetzt die Dusche in den Schlafmodus. Diese Funktion kann aktiviert werden, wenn die Dusche über einen längeren Zeitraum nicht benutzt wird, z. B. zwischen Aufenthalten in einem Ferienhaus oder während der Nebensaison in einem Hotel. Diese Einstellung kann über den Control Dial oder in My Water aufgerufen werden. Weitere Informationen finden Sie im Kapitel [Hibernation mode \[29\]](#).



Shower-ID

Zeigt die einmalig vergebene Dusch-ID an. Die Dusch-ID wird beispielsweise verwendet, wenn Sie die Dusche zu Ihrem My-Water-Konto hinzufügen möchten. Auf diese Funktion kann nur zugegriffen werden, wenn die Dusche nicht in Betrieb ist.



WLAN hinzufügen

Durch Antippen starten Sie die WLAN-Einrichtung der Dusche und setzen dann den Vorgang über die My-Water-App fort. Auf diese Funktion kann nur zugegriffen werden, wenn die Dusche nicht in Betrieb ist.



Dunkelmodus/Hellmodus

Der Control Dial verfügt über zwei visuelle Modi: Dunkelmodus und Hellmodus. Diese Einstellung kann mit dem Control Dial oder in „My Water“ geändert werden.



Screen cleaning mode

Sperrt den Bildschirm des Control Dials, um eine Reinigung ohne Auslösen des Touchscreens zu ermöglichen. Weitere Einzelheiten finden Sie in Kapitel [Screen cleaning mode \[26\]](#).



Durchfluss anpassen

Diese Funktion steuert die Durchflussmenge der Dusche (die eingehende Wasserversorgung legt die Grenze für die maximale Durchflussmenge fest). Kann nur während einer Duschsitzung betreten werden. Alle im Duschmenü vorgenommenen Durchflussanpassungen gelten nur für diesen speziellen Duschvorgang. Standardflusseinstellungen können in „My Water“ verwaltet werden.



Duschvorgang beenden

Beendet die aktive Dusche und bereitet die Dusche für eine neue Sitzung vor.

Energiesparmodus

Alle Sparmodi können über das Duschmenü oder „My Water“ aktiviert oder deaktiviert werden.



Legacy mode

Schaltet die Umluftfunktion aus. Der Modus, den Sie wählen können, wenn Ihr Hund zum Beispiel eine Dusche braucht.



Earth mode

Der Standard-Sparmodus, der maximalen Komfort mit großen Einsparungen kombiniert.



Moon mode

Ermöglicht Einsparungen auf einem neuen Niveau, indem er vorübergehende Schwankungen von Durchfluss und Temperatur zulässt.



Mars mode

Maximieren Sie die Einsparungen, indem Sie gewisse Schwankungen bei Durchfluss und Temperatur zulassen. Dieser Modus könnte die Lebensdauer der Filter beeinträchtigen.

Gerät mit Orbital Audio koppeln

Orbital Audio ist eine zusätzliche Option. Die folgenden Anweisungen gelten, wenn Ihre Dusche mit Audio ausgestattet ist.

Den Namen und PIN-Code Ihres Orbital Audio finden Sie auf dem Verstärker. Die Position des Verstärkers hängt von Ihrem Installationsmodell ab. Bei **Basic** wird der Verstärker an der Wand neben der Core montiert. Bei den anderen Modellen befindet sich der Verstärker in des Wall Box, in der oberen linken Ecke montiert ist.

Zugang zum Wall Box

Hatch Panel

Zum Öffnen der Tür dient der Magnetschlüssel. Dies ist jedoch nur erforderlich, wenn die Verriegelung installiert und aktiviert wurde.

Hatch LK & Hatch Cabinet

Entriegeln Sie die Tür mit einem Schraubenzieher oder ähnlichem.

Hatch Tiled

Drücken Sie auf die obere linke Ecke, um die Tür zu öffnen. Heben Sie dann die Tür von den unteren Halterungen ab.



ACHTUNG

Das Gewicht der Hatch Tiled Tür beträgt ca. **8-12 kg**, je nach Fliesendicke. Seien Sie beim Anheben vorsichtig.

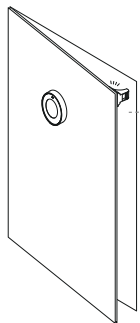

Hatch Panel

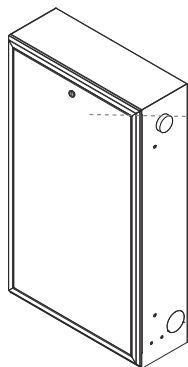

Hatch LK & Hatch Cabinet

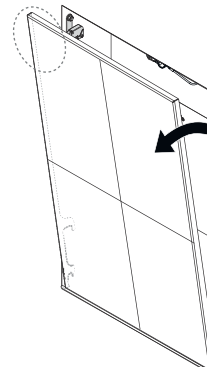

Hatch Tiled

-
1. Name und PIN-Code finden Sie auf dem Verstärker.

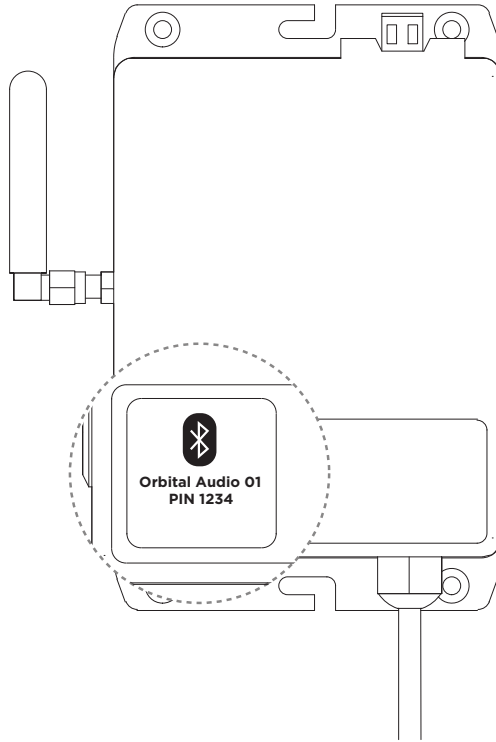

-
2. Navigieren Sie in Ihrem Gerät zu den Bluetooth-Einstellungen und wählen Sie „Orbital Audio“ aus der Liste aus.
-
3. Geben Sie den PIN-Code ein. Die PIN wird nur benötigt, wenn Sie Ihr Gerät zum ersten Mal koppeln.
-
4. Sie können Musik von Ihrem gekoppelten Gerät abspielen.



ANMERKUNG

Sie können bis zu acht Geräte mit Ihrem Orbital Audio koppeln. Wenn die maximale Anzahl erreicht ist, wird ein PIN-Code benötigt, um ein neues Gerät hinzuzufügen.

Automatisierte Reinigung

Verfahren	Beschreibung	Dauer
Express cleaning	Express cleaning wird direkt nach dem Duschen durchgeführt, um sich auf die nächste Dusche vorzubereiten. Bei Express Cleaning erwärmt die Dusche das Wasser intern und lässt es im Inneren des Kerns zirkulieren – ähnlich wie bei Deep Cleaning, aber schneller und ohne die Reinigung des Duschkopfes.	~ 4 minute
Deep cleaning (+ Duschkopfreinigung)	<p>Bei Deep cleaning erwärmt die Dusche das Wasser und lässt es intern zirkulieren. Die Dusche reinigt dann die Innenseite der Duschköpfe, indem sie kleine Mengen warmen Wassers herausdrückt, das in den Duschraum tropft. Dadurch wird der Duschkopf oder die Handbrause, je nach Position der Umleitung, gereinigt. Wechseln Sie nach dem Duschen regelmäßig die Position der Umleitung, um sowohl die Handbrause als auch den Duschkopf zu reinigen. Wenn der Radar während der Reinigung des Duschkopfs eine Anwesenheit im oder in der Nähe des Duschbereichs erkennt, wird er sofort angehalten. Deep cleaning wird einmal täglich durchgeführt, wenn die Dusche an diesem Tag benutzt wurde. Wenn die Dusche nicht benutzt wurde, wird Deep cleaning an höchstens vier aufeinander folgenden Tagen ausgelassen. Die Startzeit kann in der My Water-App angepasst werden.</p> <p> ACHTUNG Während die Sequenz aktiv ist, geben die Duschköpfe kleine Stöße von heißem Wasser in den Duschraum ab.</p>	~ 19 minute

Wartungsübersicht

Um eine maximale Lebensdauer des Produkts und der Verbrauchsmaterialien zu gewährleisten, und um Ihr Infektions- oder Krankheitsrisiko zu verringern, erfordern Orbital Systems Ihnen, die Reinigungs- und Wartungsanweisungen in dieser Anleitung genauestens zu befolgen und in der empfohlenen Methoden und Häufigkeit.

Die Orbital-Dusche setzt eine Reihe von Verbrauchskomponenten ein, die regelmäßig ausgetauscht werden müssen, um eine optimale Leistung während der gesamten Lebensdauer des Produkts zu gewährleisten. Die Häufigkeit des Austausches der Verbrauchskomponenten hängt von einer Reihe von Variablen ab, darunter Verbrauch, Wasserqualität, Verschmutzungsgrad und die Einhaltung der in diesem Handbuch beschriebenen regelmäßigen Wartungs- und Reinigungsvorgänge. Alle Verbrauchsmaterialien sind im Wartungs- und Optimierungsplan enthalten. [Wenden Sie sich](#) an den Orbital-Support, wenn Sie neue Verbrauchsmaterialien bestellen müssen. Weitere Informationen zu den einzelnen Verbrauchsmaterialien finden Sie unten.

Verwenden Sie bei der Reinigung und Wartung der Orbital-Dusche keine korrosiven Reinigungsmittel oder scheuernden Tücher.



Filter Capsule

Die Filterkapsel ist eine Verbrauchskomponente und sollte gewechselt werden, sobald das System dazu auffordert. Sie ist für die Aufrechterhaltung eines hohen Standards bei der Wasserreinigung und der allgemeinen Funktionalität der Dusche unerlässlich. Die Lebensdauer des Filters kann sich verkürzen, wenn z. B. Zahnpasta oder fetthaltige Produkte wie Öle beim Duschen verwendet werden.

Verbrauchskomponenten: Entkalkungstablette

Die Entkalkungstablette ist ein Verbrauchsmaterial und sollte beim Entkalken immer verwendet werden. Bitte verlassen Sie den Duschbereich, während der Entkalkungsvorgang läuft. Die chemischen Wirkstoffe der Entkalkungstabletten sind vollständig biologisch abbaubar und umweltfreundlich. Die Chemikalien sind lebensmittelecht und werden typischerweise zum Entkalken von Kaffeemaschinen verwendet.

Orbital Shower Reinigungsmittel



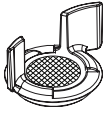

Das Reinigungsmittel für die Orbital Shower ist ein Verbrauchsmaterial und sollte immer verwendet werden, wenn das Reinigungsprogramm „Detergent cleaning“ läuft. Bitte verlassen Sie den Duschbereich, während der Reinigungsvorgang läuft.

Rückführungsnetz

Das Rückführungsnetz ist *keine* Verbrauchskomponente und sollte nur ersetzt werden, wenn es beschädigt ist oder nicht ordnungsgemäß funktioniert. Das Rückführungsnetz wird nach jeder Duschsitzung automatisch gereinigt. Es sollte jedoch auch bei jeder Reinigung des Sen-sortanks überprüft und gereinigt werden. Wird das Rückführungsnetz nicht gewartet, kann es zu Verstopfungen kommen, wodurch die Fähigkeit zur Rückführung des Wassers beeinträchtigt wird. Wenden Sie sich an Orbital Systems, wenn das Rückführungsnetz ersetzt werden muss.



Wartungsübersicht und Benachrichtigungen

Wartungsvorgang	Zeitpunkt der Durchführung	Geschätzte Dauer der Durchführung	Benötigte Verbrauchskomponenten
 <p>Auswechseln der Filter Capsule – siehe Kapitel Auswechseln Der Filterkapsel [17] für detaillierte Anweisungen zum Vorgang.</p>	<p>Im Durchschnitt muss der Filter alle drei Monate gewechselt werden (bei einer Duschsitzung pro Tag). Die maximale Zeit bis zum Austausch beträgt 200 Tage.</p>	-15 s	<p>Filter Capsule: Ersetzen, wenn sie leer ist. Dieses Verbrauchsmaterial ist im Pflege- und Optimierungsplan enthalten.</p>
 <p>Entkalken – siehe Kapitel Entkalken [20] für detaillierte Anweisungen zum Vorgang.</p>	<p>Durchführen, wenn das Wartungssymbol auf dem Drehregler oder in My Water angezeigt wird.</p> <p>Passen Sie die Entkalkungsintervalle an, indem Sie Ihre Wasserhärte in den Einstellungen der My Water App festlegen.</p>	-15 s	<p>Entkalkungstablette: Dieses Verbrauchsmaterial ist im Wartungs- und Optimierungsplan enthalten.</p>
<p>Reinigung des Abflusses – siehe Kapitel Reinigen der Abflusseinheit [22] für detaillierte Anweisungen zum Vorgang.</p>	<p>Führen Sie dies einmal im Monat durch oder öfter wenn die Meldung <i>Clean the drain</i> auf dem Control Dial oder in „My Water“ angezeigt wird.</p>	-3 min	
 <p>Niedriges UV-Niveau – siehe Kapitel Niedriges UV-Wert [25] für weitere Informationen.</p>	<p>Dieses Wartungssymbol wird auf dem Control Dial oder in My Water angezeigt, wenn der UV-Gehalt niedrig ist (in der Regel sehr selten. Die Häufigkeit variiert je nach Verschmutzungsgrad und Härte des Wassers.). Wenden Sie sich für weitere Unterstützung an den Orbital-Support.</p>		
 <p>Keine Internetverbindung:</p>	<p>Zeigt an, dass die Dusche keine Verbindung zum Internet herstellen kann. Beheben Sie Ihre Verbindung und überprüfen Sie Ihre Netzwerkeinstellungen.</p>		

Auswechseln Der Filterkapsel

Benötigte Verbrauchskomponenten: Filter Capsule

- Modell-Nr. der Filter: **OS C1050085A10**
- Verwenden Sie nur die Filter **OS C1050085A10** von Orbital Systems im Duschesystem
- Ersatzteilreferenz: 1-05-0085 Filter

Das folgende Symbol wird auf dem Bildschirm des Control Dial angezeigt, wenn die Filter gewechselt werden muss.



Zugang zum Wall Box

Hatch Panel

Zum Öffnen der Tür dient der Magnetschlüssel. Dies ist jedoch nur erforderlich, wenn die Verriegelung installiert und aktiviert wurde.

Hatch LK & Hatch Cabinet

Entriegeln Sie die Tür mit einem Schraubenzieher oder ähnlichem.

Hatch Tiled

Drücken Sie auf die obere linke Ecke, um die Tür zu öffnen. Heben Sie dann die Tür von den unteren Halterungen ab.



ACHTUNG

Das Gewicht der Hatch Tiled Tür beträgt ca. **8-12 kg**, je nach Fliesendicke. Seien Sie beim Anheben vorsichtig.

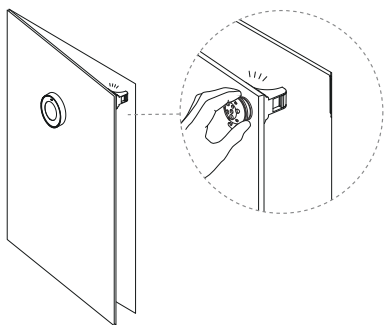

Hatch Panel

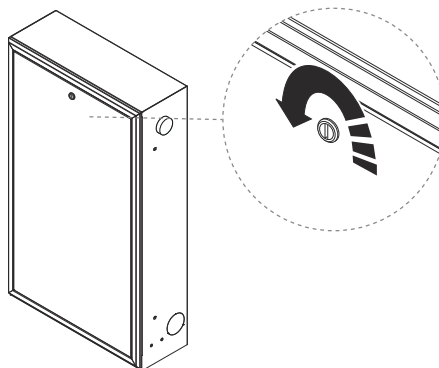

Hatch LK & Hatch Cabinet

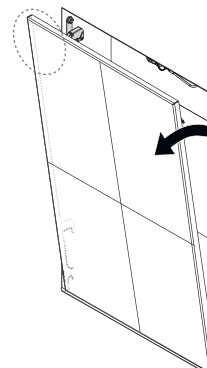

Hatch Tiled

1.

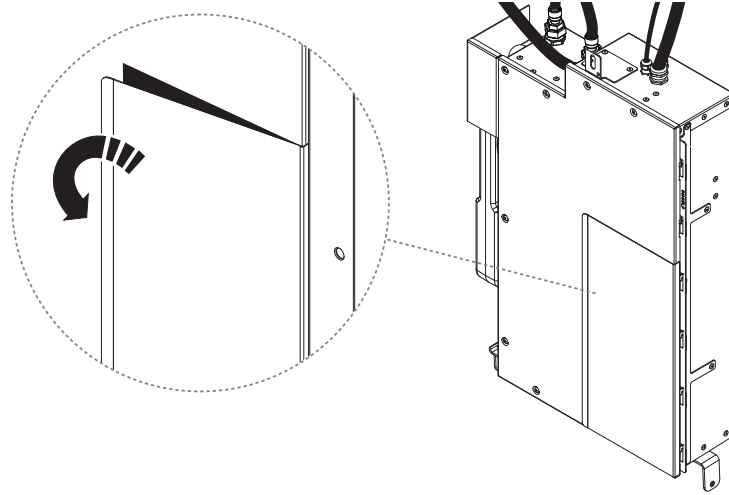

2.

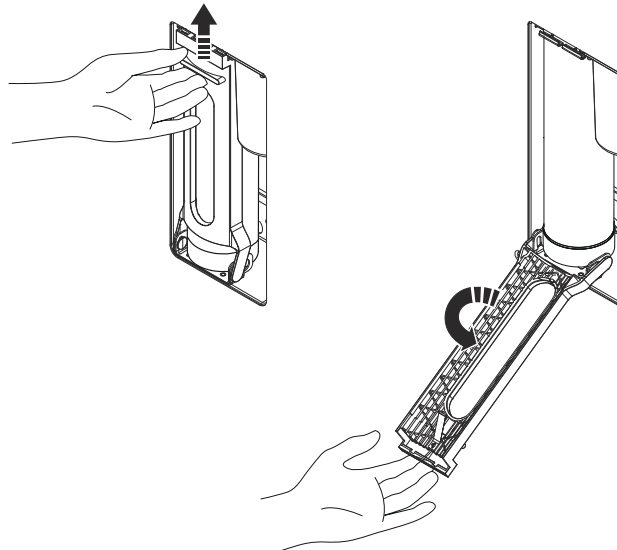

3.

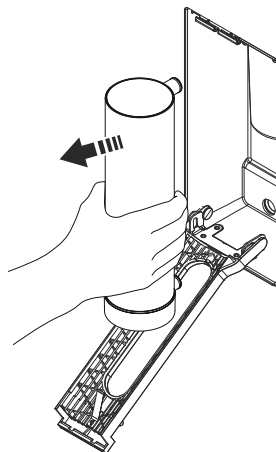

4. Setzen Sie die neue Filter ein.



LECKAGEGEFAHR

Vergewissern Sie sich, dass die Filter richtig eingesetzt ist, da sonst Undichtigkeiten auftreten können.

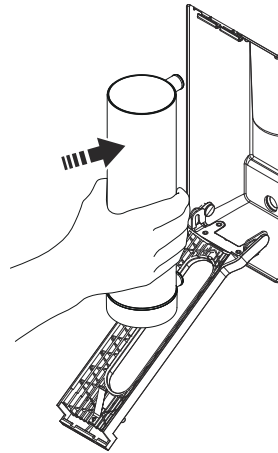

5. „Klick!“

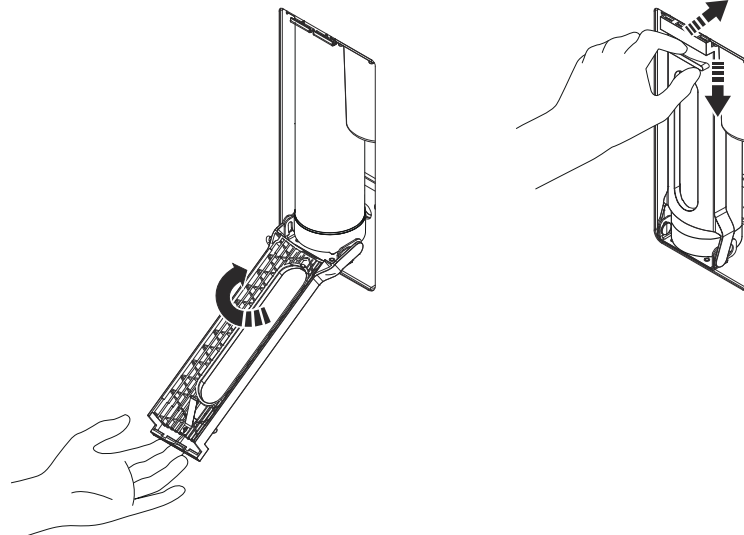

Entkalken

Benötigte Verbrauchskomponenten: Entkalkungstablette



ACHTUNG

Bitte verlassen Sie den Duschbereich, während die Entkalkung aktiv ist. Sobald die Entkalkung begonnen hat, beginnt Wasser aus den Duschköpfen zu fließen.

Das folgende Symbol wird auf dem Bildschirm des Control Dial angezeigt, wenn ein Entkalkung erforderlich ist.



1. Drehen Sie den Umstellknopf in eine Position zwischen der Handbrause und dem Duschkopf, sodass während des Entkalkens Wasser aus beiden herausläuft. Legen Sie die Entkalkungstablette direkt in den Wasserstrahl auf den Boden, damit sie sich auflöst.

Wenn Sie einen Umsteller von Drittanbietern haben, der nicht so eingestellt werden kann, dass das Wasser gleichzeitig durch die Duschköpfe läuft, führen Sie für jeden Duschkopf eine separate Entkalkung durch.

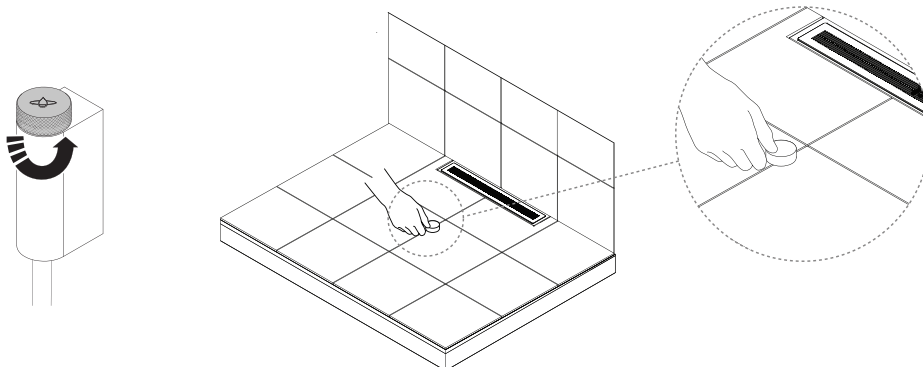

2. Greifen Sie durch langes Drücken auf das Duschmenü zu.

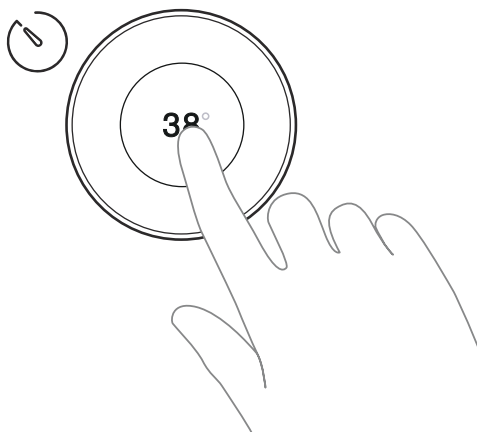

3.

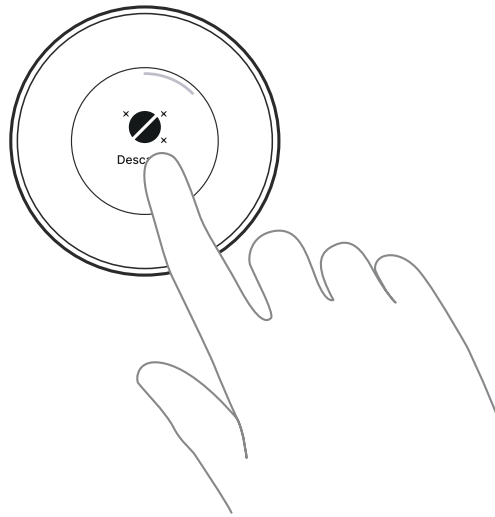

4.

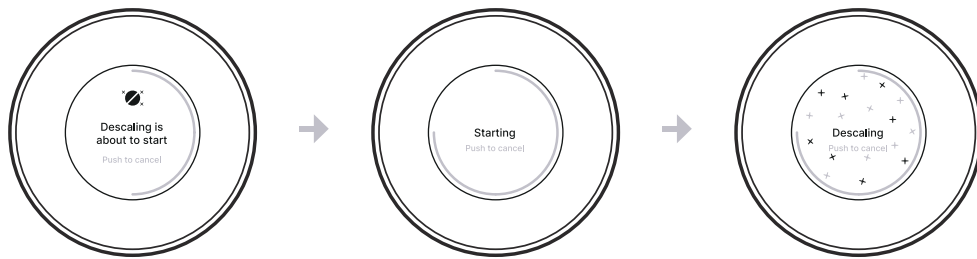

5. Die Entkalkung ist abgeschlossen.

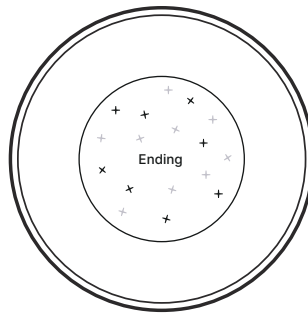

Reinigen der Abflusseinheit

Benötigte Werkzeuge: Reinigungsmittel



ACHTUNG

Verwenden Sie keine korrosiven Reinigungsmittel oder Scheuerschwämme/-tücher, da diese den Sensor Tank beschädigen könnten.

1.

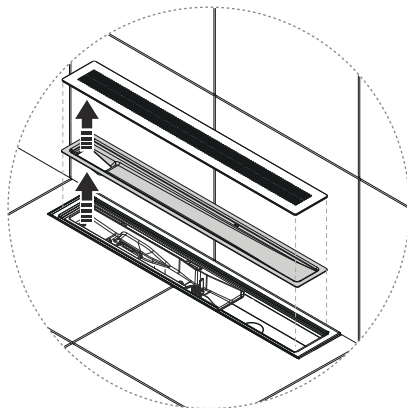

2.

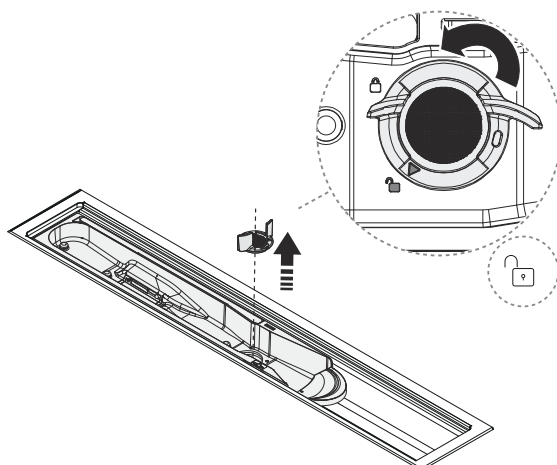

3.

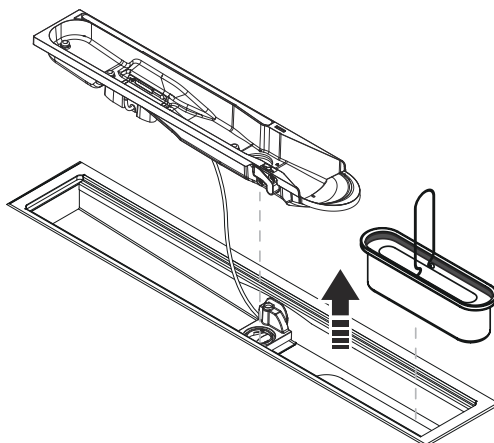

4. Verwenden Sie lediglich nicht scheuernde Reinigungsmittel. Stellen Sie sicher, dass Sie alle Oberflächen der einzelnen Komponenten reinigen, einschließlich der Abflusseinheit.

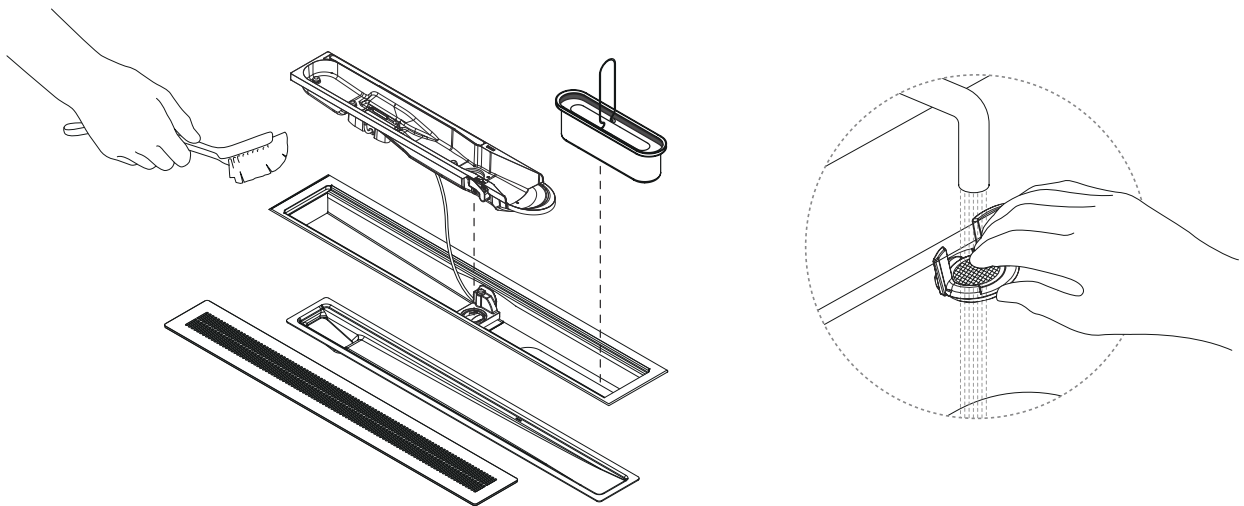

5. Gründlich mit Wasser abspülen. Verwenden Sie Wasser aus einer anderen Quelle als der Dusche.

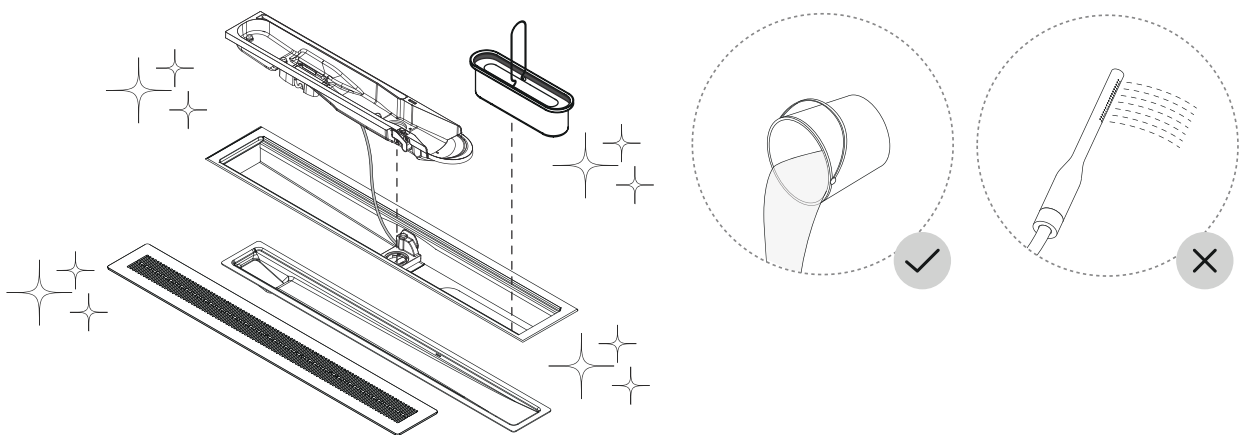

- 6.

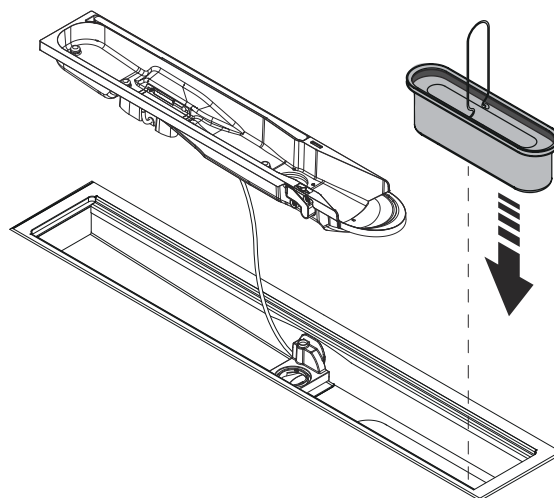

7. 

HINWEIS

Vergewissern Sie sich, dass der O-Ring korrekt montiert ist, bevor Sie den Sensor Tank wieder zusammenbauen.

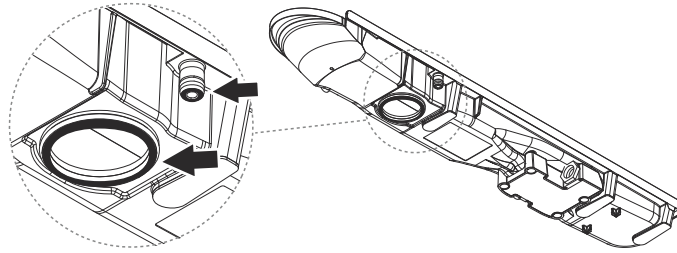



8. Sensortank einsetzen. Verriegeln Sie den Sensortank mit der Sensortankverriegelung, indem Sie ihn um 90 Grad drehen.

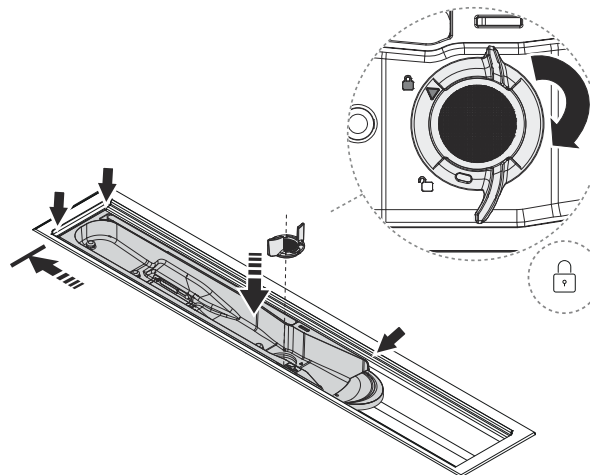

ACHTUNG

Stellen Sie sicher, dass der Sensor Tank korrekt eingesetzt ist. Der Rand des Sensor Tanks sollte vollständig gegen den Rand der Abflusseinheit gedrückt werden.



9. 

HINWEIS

Platzieren Sie den Trichter mit dem Loch nach links! Wenn das Loch nach rechts ausgerichtet ist, wird die Rückführung deaktiviert.

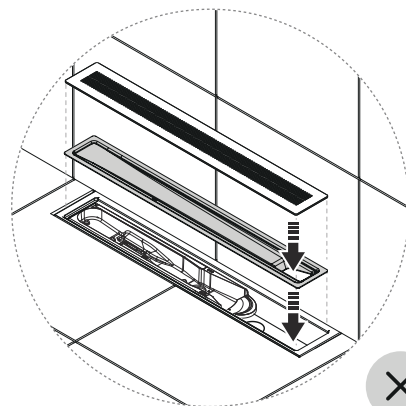
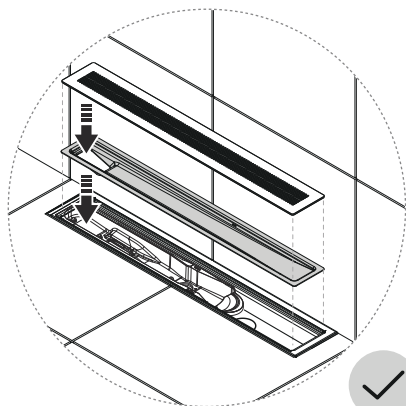

Niedriges UV-Wert

Das folgende Symbol wird auf dem Bildschirm des Control Dial angezeigt, wenn der UV-Wert niedrig ist:



Ein niedriger UV-Wert kann durch verschiedene Faktoren verursacht werden. Wenn der UV-Wert niedrig ist, kann die Dusche kein Wasser sparen. Bitte wenden Sie sich an den Orbital-Support, um Hilfe bei der Fehlersuche zu erhalten.

Reinigen von Duschköpfen, Control Dial und Außenflächen

Verwenden Sie ein weiches Tuch mit einem milden Reinigungsmittel, um die Duschköpfe und die Außenflächen Ihrer Orbital-Dusche zu reinigen, wie z. B. das Control Dial und die Hatch Panel Tür. Spülen Sie nach der Reinigung gründlich mit Wasser nach. Verwenden Sie keine ätzenden Reinigungsmittel oder scheuernden Tücher, um die Oberflächenschichten nicht zu beschädigen.

Achten Sie beim Reinigen der Kopfbrause darauf, dass Sie die Sprühdüsen nicht zu stark drücken, damit sie nicht eingedrückt werden.

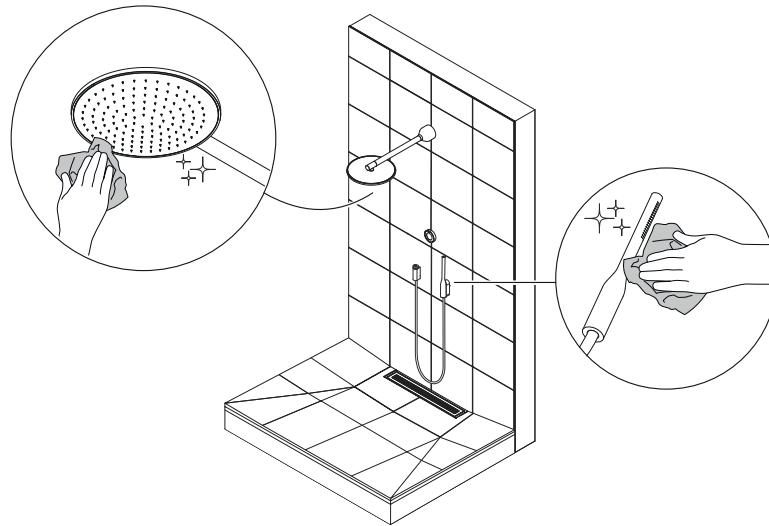

Screen cleaning mode

Verwenden Sie den "Screen cleaning mode", um den Bildschirm des Control Dials zu sperren und so die Aktivierung von Touch-Funktionen zu verhindern, während der Bildschirm abgewischt wird. Wenn der Modus aktiviert ist, sind alle Touch-Funktionen deaktiviert.

1. Greifen Sie durch langes Drücken auf das Duschmenü zu.

2. Navigieren Sie zum **Screen cleaning mode**.

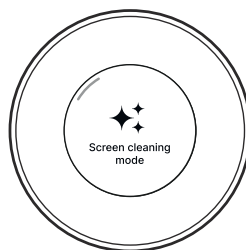

3. Drücken Sie zum Aktivieren.

Drehen Sie das Control Dial nach rechts oder links, um den Bildschirm zu entsperren.

Detergent cleaning

Benötigte Verbrauchskomponenten: Orbital Shower Reinigungsmittel

Detergent cleaning ist ein Programm, das das Innere des Core mit dem Orbital Shower Reinigungsmittel. Es ist Teil der Vorbereitung für den [Hibernation mode \[27\]](#), kann aber auch manuell gestartet werden, um das System zusätzlich zu den automatischen Reinigungsverfahren zu reinigen.



ACHTUNG

Bitte verlassen Sie den Duschbereich, während die Reinigung aktiv ist. Sobald die Reinigung begonnen hat, wird Wasser aus den Duschköpfen fließen.

1. Drehen Sie den Umsteller so, dass er zwischen der Handbrause und dem Duschkopf liegt, so dass während des Reinigungsprogramms Wasser aus beiden herausfließt. Stellen Sie das Reinigungsmittel auf den Boden, direkt in den Wasserstrahl, damit es sich auflöst.

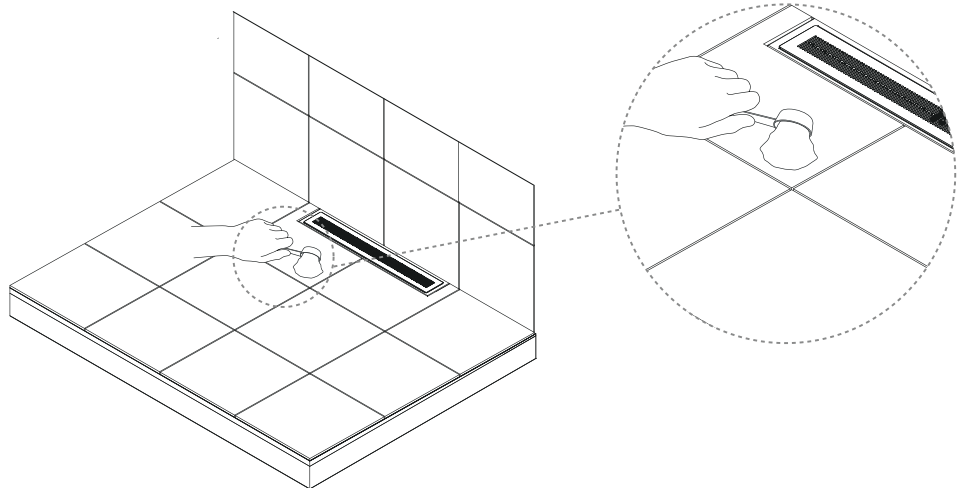

2. Greifen Sie durch langes Drücken auf das Duschmenü zu.

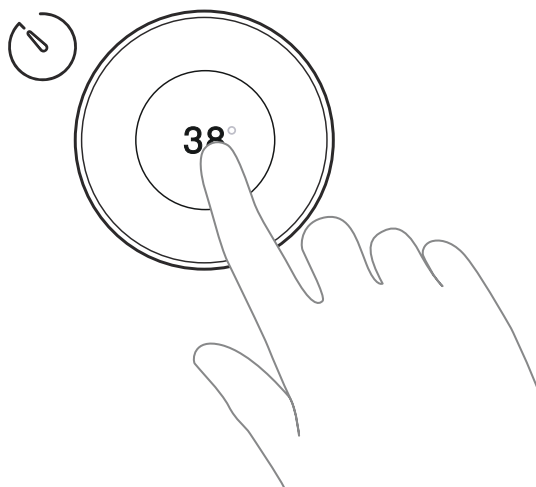

3.

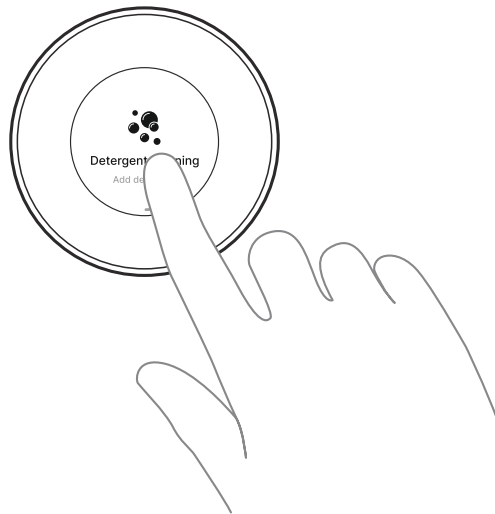

4.

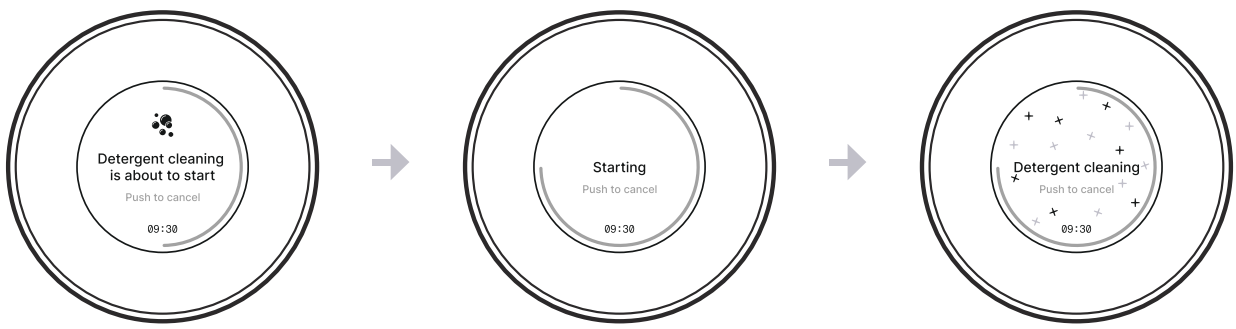

5. Das Reinigungsprogramm ist abgeschlossen.

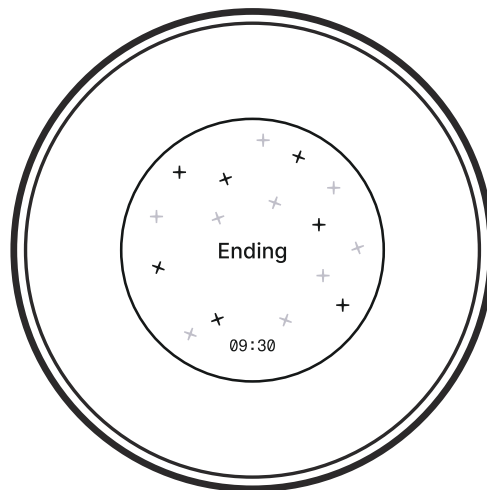

Hibernation mode



Verwenden Sie den Hibernation Mode, um Ihre Dusche bei saisonaler oder regelmäßiger Inaktivität in einen Energiesparmodus zu versetzen. Im Hibernation mode kann die Dusche nicht verwendet werden und reagiert nicht auf geplante Aktionen wie Deep cleaning oder Instant start Zeitpläne.

Der Ruhezustand wird über den Control Dial oder in der My Water-App aktiviert. Einmal aktiviert, bleibt er eingeschaltet, bis Sie ihn wieder ausschalten. Sie können ihn in den Duscheinstellungen oder über die Fernbedienung in der My Water App oder über den Controll Dial in der Dusche ausschalten.

Orbital Systems recommends not keeping your shower in Hibernation mode longer than **9 Monate** am Stück in den Hibernation mode zu versetzen. Für längere Zeiträume kann Orbital Systems die volle Funktionalität des Produkts nicht garantieren.

Um eine optimale Funktion zu gewährleisten, ist es wichtig, dass Sie Ihre Dusche vor der Aktivierung des Hibernation mode vorbereiten. **Führen Sie die folgenden Schritte durch:**

-
1. Reinigen Sie den Abfluss (siehe [Reinigen der Abflusseinheit \[22\]](#)).
 2. Wechseln Sie den Filter aus (siehe [Auswechseln Der Filterkapsel \[17\]](#)).
Wenn der Filter kürzlich geändert wurde, kann dieser Schritt übersprungen werden.
 3. Bereiten Sie die Reinigung mit Reinigungsmittel vor, indem Sie das Orbital Shower Reinigungsmittel auf den Boden legen. Wenn Sie den Hibernation mode einschalten, startet die Dusche automatisch ein Reinigungsprogramm (siehe [Detergent cleaning \[27\]](#)).
-

Wenn der Hibernation mode ausgeschaltet wird, startet die Dusche automatisch mit einem Deep cleaning Programm. Um ein Deep Cleaning Progtamm auszuführen, muss die Dusche an die Wasserversorgung angeschlossen sein. Sobald die Deep Cleaning Programm abgeschlossen ist, kann die Dusche wie gewohnt verwendet werden und kehrt zur automatischen Deep Cleaning zurück und bereitet sich wie geplant auf den Instant Start vor.



ACHTUNG

- Die Dusche muss weiterhin an das Stromnetz angeschlossen sein, während der Hibernation mode aktiviert ist.
- Die Orbital-Dusche darf niemals Temperaturen unter dem Gefrierpunkt ausgesetzt werden, da sonst die unmittelbare Gefahr von Beschädigungen und Leckagen besteht.

Voraussetzungen und Genehmigungen

Das Orbital-Duschsystem ist gemäß den schwedischen Anforderungen des schwedischen Zentralamts für Bauwesen und Raumordnung (BBR) entwickelt und zugelassen. Das System ist typgeprüft nach RiSE C900373 & C900374, Kiwa 1513; 0753, Kiwa Sicherheitszertifikat K100686/02, anschlussicher W 540 DVGW CERT AS-0605D00262 und erfüllt die Anforderungen von ETA Dänemark durch technische Zulassung für die Verwendung gemäß TGA.2023/005.

Das Orbital-Duschsystem trägt das CE-Zeichen auf der Grundlage auf Zertifikaten und von Prüfberichten von Drittlaboren.



Wenn die Industrievorschriften und Anweisungen in diesem Handbuch befolgt werden, garantiert Orbital Systems ein funktionierendes Duschsystem.

Service

Orbital Systems und unser Team von Fachleuten stehen Ihnen zur Verfügung, wenn Sie eine Produktberatung wünschen, an Ihrem Gerät Probleme auftreten, Sie Ersatzteile erwerben oder einen Serviceeinsatz vereinbaren müssen.

Reparaturen sollten stets nur von Orbital Systems.

Kontaktieren Sie uns

- support@orbital-systems.com
- www.orbital-systems.com

EU-Konformitätserklärung

We Orbital Systems AB,
Östergatan 32
211 22 Malmö
Sweden

Hereby declare that this DoC is issued under our sole responsibility and belongs to the following product:
OS8733-E

This declaration is in conformity with the relevant union harmonized legislations:

RED 2014/53/EU RoHS 2015/863 LVD 2014/35/EU

The following harmonized standards and technical specifications have been applied:

EN 300 328 V2.2.2	EN IEC 61000-6-1:2019	ETSI EN 301 489-1 V2.2.3
EN 60335-1:2012;A11;A13;A1;A14;A2;A15	EN IEC 61000-6-2:2019	ETSI EN 301 489-17 V3.2.4
EN 60335-2-35:2016;A1;A2	EN IEC 61000-6-3:2021	
EN 62233:2008	EN IEC 61000-6-4:2019	

Additional standard that has been applied to product where applicable:

EN 1717	EN 1112	BBR
EN13076	EN 1113	Danish VA Godkendelse
BRL-K14011/01	EN 1253-1	Danish TGA
DVGW W 540	KTW / W270	Säker Vatten
EN 1111	4 MS Material Safety	

The product has undergone mandatory or voluntary certification procedures in order to receive the following certificates:

RiSE C900373	KIWA 0753	TGA Nr. TGA.2023/005
RiSE C900374		

Signed for and on behalf of Orbital Systems AB



Place	Date	Name	Position
Malmö	2024-05-31	Mehrdad Mahdjoubi	CEO

5-01-0005_C

Die Herstellung dieses Produkts wurde in Übereinstimmung mit der Entscheidung über das Typgenehmigt über die Produktionskontrolle und den Dokumenten, die der Entscheidung über die Ausstellung dieses Zertifikats vorgelegt wurden, durchgeführt.

ORBITAL



CERTIFIED SPACE TECHNOLOGY