



Installation du support

Orbital Shower Hatch R3 (OS8733-E)

5-06-0045 FR

Date de publication 2026-05-11

Copyright © 2026, Orbital Systems

All rights reserved. No part of this document may be reproduced or copied in any form or by any means without written permission from Orbital Systems. The English language version of this document contains the original instructions. All other language versions are translations of the original instructions.

Table des matières

Merci de votre achat !	4
Conditions préalables et approbations	4
Membrane d'étanchéité approuvée	5
Pour les installations en dehors de la Suède	5
Pour les installations en Suède	5
Garantie	6
Service après-vente	6
Aperçu du système	7
Exigences relatives à l'installation	8
Vue d'ensemble de l'installation	9
Orbital Shower Possibilités d'installation	9
Orbital Shower Exigences relatives à l'installation	11
Fixations d'étanchéité en zone humide	12
Aperçu de l'installation de la douche	13
Conditions préalables pour un recyclage optimal	14
Système audio	16
Installation du support	17
Étapes importantes de l'installation	17
Vue d'ensemble des composants	18
Dimensions du kit	21
Mesures d'installation recommandées	22
Scénario d'installation affiché dans le manuel	23
Préparer la zone de douche	24
Installation de l'évacuation	29
Installation du tuyau d'évacuation	33
Préparation de la douchette et de l'inverseur	35
Préparation du Orbital Systems pommeau de douche	38
Installation audio	39
Ouvrez la porte du boîtier mural	40
Installez Boîtier mural	42
Tuyaux et raccords	45
Préparation du carrelage	55
Application de la membrane d'étanchéité	57
Carrelage	62

Merci de votre achat !

Ce manuel s'applique au modèle OS8733-E

 Lisez le guide de sécurité avant de commencer l'installation ou d'utiliser la douche.

Merci d'avoir acheté la Orbital Shower auprès de Orbital Systems. Pour profiter pleinement du potentiel de la douche, veuillez lire et suivre les procédures de ce manuel. Assurez-vous de bien comprendre comment utiliser cette douche et assurez-vous qu'elle est correctement entretenue conformément aux instructions données dans ce manuel. Ne jetez pas ce manuel, conservez-le à portée de main pour référence ultérieure. Ce manuel s'applique à tous les modèles de douche. Le cas échéant, le manuel n'affichera que la variante de Orbital Systems pommeau de douche et douchette.

Conditions préalables et approbations

Orbital Shower porte le marquage CE sur la base de certificats et de rapports d'essais de laboratoires externes.

Les pièces incluses dans l'installation du système sont conformes aux règles industrielles suédoises en matière d'étanchéité. L'installation en Suède doit être effectuée conformément aux réglementations industrielles Branschregler, Säker Vatteninstallation et Byggkeramikrådets branschregler för våtrum. Les Orbital Shower instructions d'installation sont acceptées par l'organisation Säker Vatten.

Core R3 répond aux exigences de l'industrie suédoise EN matière de reflux conformément à la norme SS-EN 1717 sans nécessiter de produits ou de mesures supplémentaires. Cela s'applique également dans les cas où l'unité de douche est montée à proximité du niveau d'eau sur les toilettes ou le bidet.



Accepterad
monteringsanvisning
2021:1

Membrane d'étanchéité approuvée

Pour les installations en dehors de la Suède

Le chapitre suivant décrit une procédure générale de membrane d'étanchéité pour l'installation Orbital Shower dans une zone humide. Les normes industrielles relatives à l'application de la membrane d'étanchéité dans les zones humides doivent être appliquées.

Pour les installations en Suède

Les membranes d'étanchéité suivantes sont approuvées conformément aux réglementations suédoises. Choisissez l'une des options suivantes et accédez à <https://cert.ri.se/sv/products/C900374> pour obtenir des instructions séparées sur la façon d'appliquer la membrane d'étanchéité de votre choix.



Les couches d'étanchéité suivantes pour le boîtier mural et le luminaire au sol sont homologuées par l'industrie conformément aux normes de l'industrie Säker Vatten (<https://www.sakervatten.se/branschreglerna>) :

- Système Adda F
- Ardex Tricom/A7+A8
- Bostik Pro
- Bostik universel
- Film pour casque
- Système Centro CE TM#F
- Système de revêtement Ecodur
- Système de revêtement FF Kakel
- Système GKH F
- KERABLOCK TEX 750
- Kerasafe+
- Système de revêtement LIP 27
- Mapeguard WP 90, WP 200
- Système de revêtement Midun
- Mira Vapourmat
- Système de revêtement PCI VG2014
- Schönox WSF
- Système Sense Pro F
- Sopro AEB 815
- Système de revêtement Weber TEC
- ZebraSystem F1

Garantie

Pour plus d'informations sur la garantie et la responsabilité en cas de défauts, veuillez consulter le Orbital Systems site Web <https://orbital-systems.com>.



Service après-vente

Orbital Systems et notre équipe d'experts est à votre disposition pour vous aider si vous avez besoin de conseils sur les produits, si vous rencontrez des problèmes, si vous avez besoin d'acheter des pièces de rechange ou si vous souhaitez convenir d'un rendez-vous de maintenance.

Nous contacter

- support@orbital-systems.com
- www.orbital-systems.com

Aperçu du système

Orbital Shower Hatch R3 (OS8733-E)

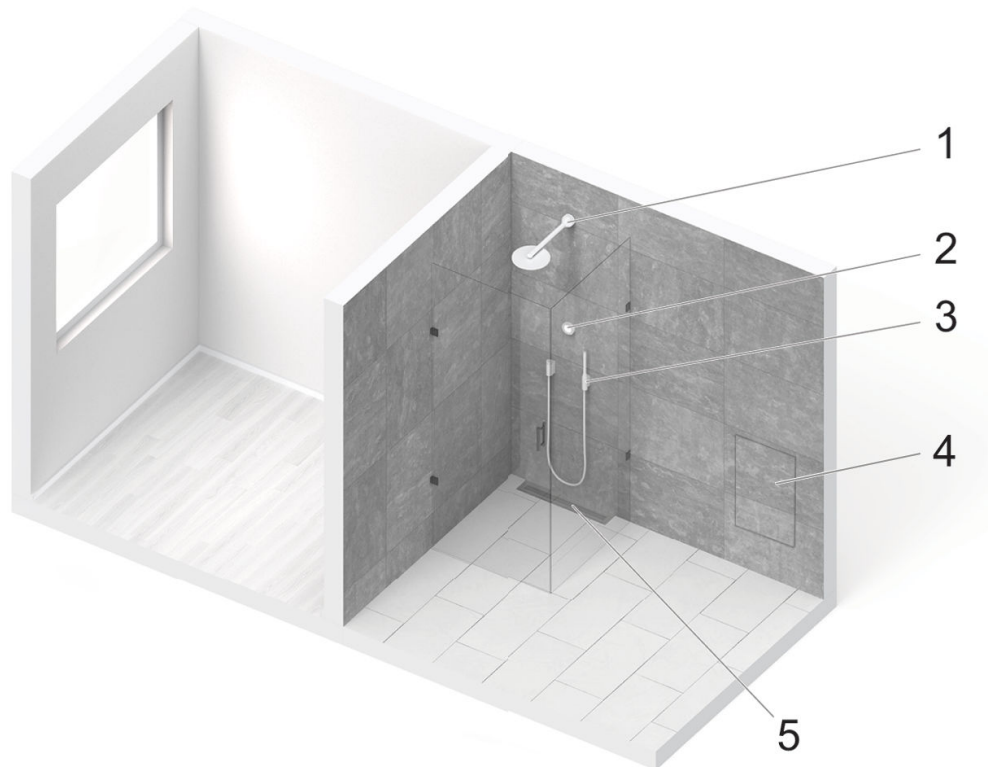

1. Douche de tête
2. Control Dial
3. Kit douchette (douchette, inverseur et support)
4. Orbital Shower Core (RSK 835 91 20) et Boîtier mural (RSK 829 64 37), situés à l'intérieur ou à l'extérieur de la zone de douche
5. Unité de vidange (RSK 711 54 63) et unité de sortie (RSK 711 99 33)

La préparation et l'installation de la zone de douche (y compris la tuyauterie, les raccords, l'étanchéité et le carrelage), l'installation de Boîtier mural (4) et de l'évacuation (5) sont incluses dans le manuel d'installation du système de douche.

L'installation du Orbital Shower Core (4), Control Dial (2), douche de tête (1) et du kit de douchette (3) est incluse dans le manuel d'installation du système. L'utilisation de la douche est incluse dans le manuel d'utilisation.

Exigences relatives à l'installation

Connectivité

Connexion Internet : Wi-Fi 2,4 GHz/5 GHz ou Ethernet protégé par mot de passe.

Alimentation électrique

Disjoncteur différentiel : Un disjoncteur par Orbital Shower Core
Alimentation secteur : Monophasé, 230 V CA/50-60 Hz/16 A *
Câble d'alimentation secteur : Min. 2,5 mm² (valeur nominale pour un circuit de 16 A)

Plomberie/Eau

Raccords d'arrivée d'eau du robinet : Séparer chaud et froid, 2 écrous tournants femelles G 1/2" 12,7 mm.

Temp. eau froide entrante (min-max) : 4-25 °C

Temp. eau chaude entrante (min-max) : 50-65 °C

Pression maximale de distribution de l'eau du robinet : PN10

Pression d'arrivée d'eau (min.-max.) : 2-10 bars

La pression d'alimentation est l'exigence fondamentale pour le débit de la douche :

- 2 bars : 7,5 litres/min
- 3 bars : 9,5 litres/min
- 4 bars : 11 litres/min

Débit d'alimentation en eau recommandé : 9 litres/minute par entrée chaud et froid

Dureté de l'eau (min-max) : 3°dH-14°dH, ou une dureté totale de 53-250 mg CaCO₃/litre

Teneur en fer de l'eau : < 0,3 mg/litre

** L'utilisation d'un fusible plus faible entraîne un débit d'eau plus faible :*

10 A = 6 litres/min

13 A = 8 litres/min

16 A = 12 litres/min

Vue d'ensemble de l'installation

Orbital Shower Possibilités d'installation

Le système **Orbital Hatch Tiled** peut être installé dans la salle de bains (à l'intérieur ou à l'extérieur de la zone de douche) ou dans une pièce adjacente. La distance entre le centre du Orbital Shower Core et le centre de l'unité d'évacuation peut être de 3 000 mm maximum.

Les éventuels coudes dans la tuyauterie d'évacuation entre le Orbital Shower Core et l'unité d'évacuation doivent être réalisés à l'aide d'angles de 45°. Par exemple, pour obtenir un coude de 90°, deux coudes de 45° doivent être utilisés. Lors de l'installation du Orbital Shower, il ne faut pas utiliser plus de six coudes de 45° (trois coudes de 90° au maximum) au total. Ces limitations s'appliquent aux plis horizontaux et verticaux.

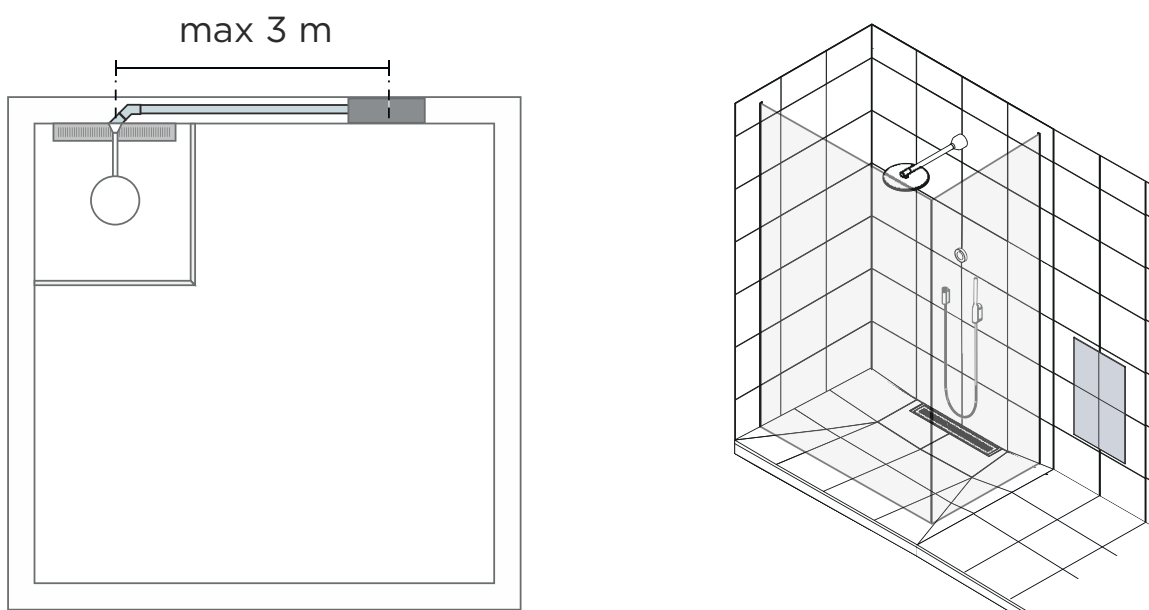

NOTE

Lors de l'installation de Orbital Shower Core directement sous l'inverseur et la douchette :

- La distance entre le haut de la porte et le bas du déviateur doit être d'au moins 140 mm, afin de s'assurer que la porte peut être inclinée en position ouverte.
- Nous recommandons de placer la dérivation à droite du support de douchette pour garantir un espace suffisant pour les connexions au l'Orbital Shower Core.

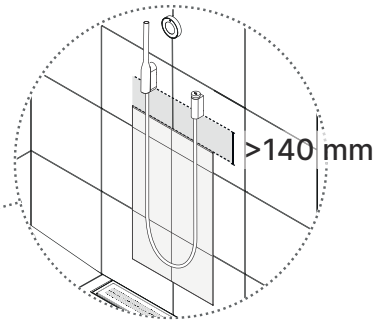
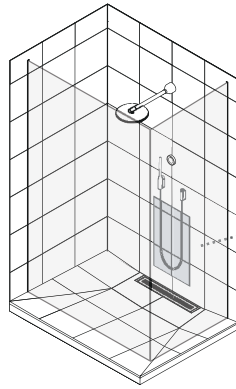
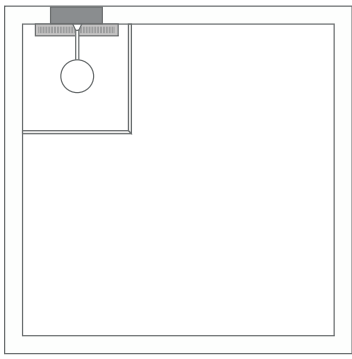

Orbital Shower Exigences relatives à l'installation

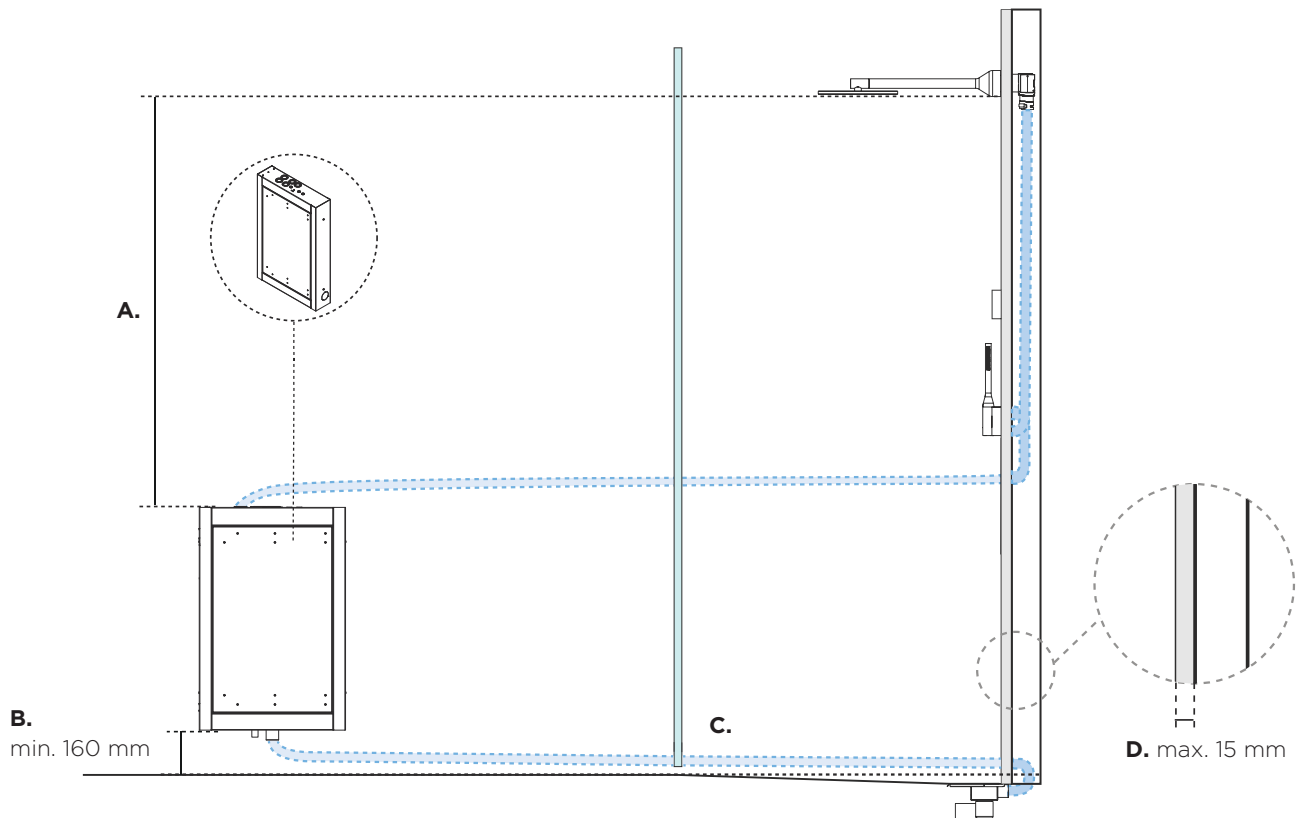

Les contraintes suivantes s'appliquent à la configuration des composants du système :

- A.** Le haut du Boîtier mural doit être placé plus bas que le bas de la douchette.
- B.** Le Boîtier mural doit être placé à au moins 160 mm au-dessus du niveau du sol fini.
- C.** La tuyauterie entre Orbital Shower Core et l'unité de vidange doit être construite avec une pente vers l'unité de vidange et une distance maximale de 3 000 mm.
- D.** L'épaisseur totale des matériaux de surface des murs ne doit pas dépasser 15 mm (par ex. carrelage de 10 mm + colle pour carrelage de 5 mm).*

Fixations d'étanchéité en zone humide

Scellez les trous de perçage conformément aux normes industrielles applicables.



ATTENTION

Les installations en Suède doivent être réalisées conformément aux règles industrielles actuelles en matière d'installation sûre de l'eau. Toutes les fixations dans la zone humide doivent être étanches contre la couche d'étanchéité du mur ou du sol. Le matériau d'étanchéité doit adhérer au support et être résistant à l'eau, aux moisissures et au vieillissement.

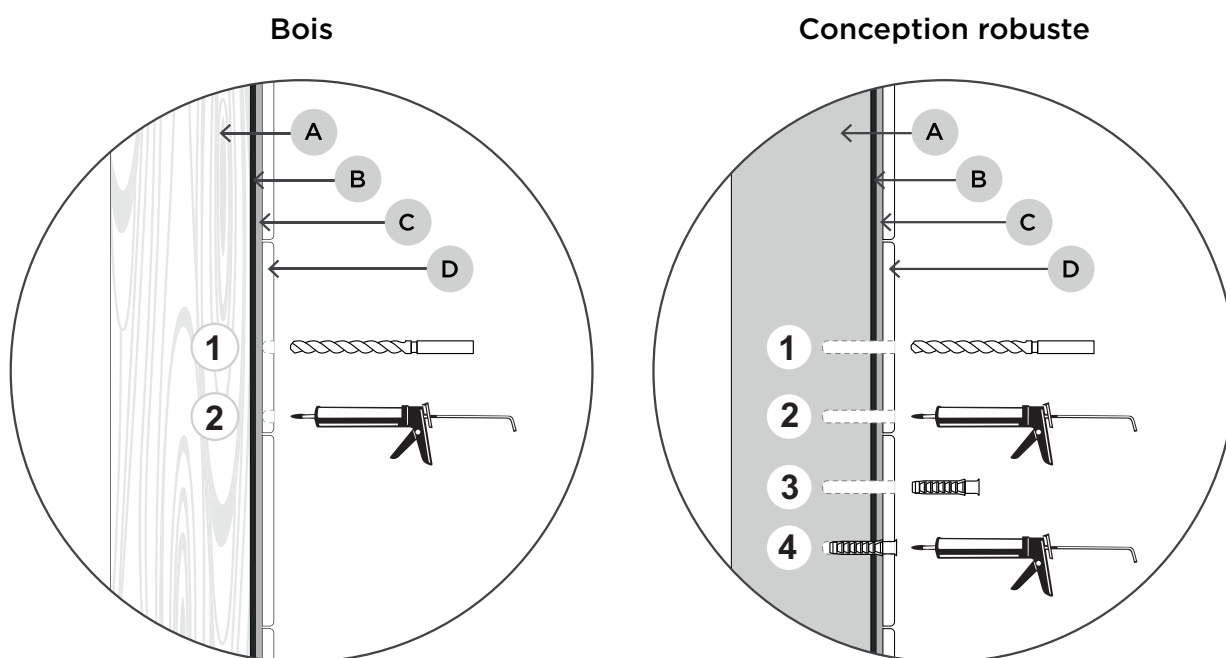

- **A** : Bois/béton
- **B** : Membrane d'étanchéité
- **C** : Colle à carrelage
- **D** : Carreau

Aperçu de l'installation de la douche

*** Les exigences suivantes s'appliquent lors du choix de composants externes.**

Contactez l'assistance Orbital pour plus d'informations.

- Ils ne doivent pas être équipés de limiteurs de débit.
- Ils doivent avoir une contre-pression aussi faible que possible. Une contre-pression trop importante entraînera un débit d'eau de douche plus faible, une durée de vie du filtre plus courte et un bruit de pompe plus élevé.
- De préférence, les pommeaux de douche et l'inverseur ont individuellement une contre-pression inférieure à 1 bar à un débit d'eau de 12 litres/min, et inférieure à 0,7 bar à 10 litres/min.
- Orbital Systems recommande d'utiliser des inverseurs conçus pour une intégration murale qui n'obstruent pas le passage de l'eau lors de la commutation entre les sorties. En d'autres termes, si la douche fonctionne et que l'inverseur est positionné entre les deux sorties, l'eau doit toujours s'écouler des deux sorties.

Conditions préalables pour un recyclage optimal

La préparation de la zone de douche est **cruciale** pour une recirculation efficace de l'eau. Les trois facteurs clés suivants permettent à la douche d'atteindre son plein potentiel et de maximiser les économies d'eau :

Inclinaison du sol

Une inclinaison correcte est cruciale pour garantir un écoulement efficace de l'eau vers l'évacuation. Nous recommandons de créer une pente de 20 mm/m.

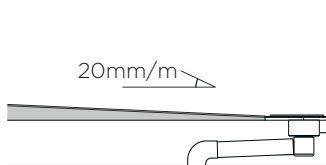

Chauffage par le sol

Le chauffage par le sol dans la zone de douche permet de réduire le refroidissement de l'eau. Nous recommandons de placer le chauffage par le sol aussi près que possible du revêtement de sol.

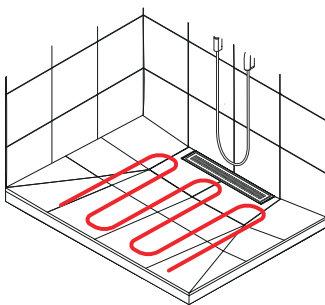

Une zone de douche entièrement fermée

En créant une zone de douche fermée, les pertes de chaleur sont considérablement réduites. Il est essentiel de s'assurer que les murs et les portes des douches descendent jusqu'au sol.

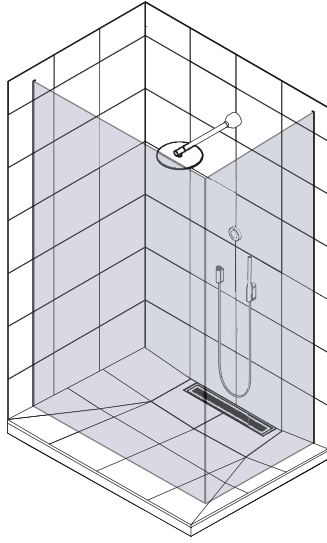

Système audio

Ces informations ne concernent que les installations avec Orbital Audio, qui est un produit complémentaire en option.

Dimensions d'installation

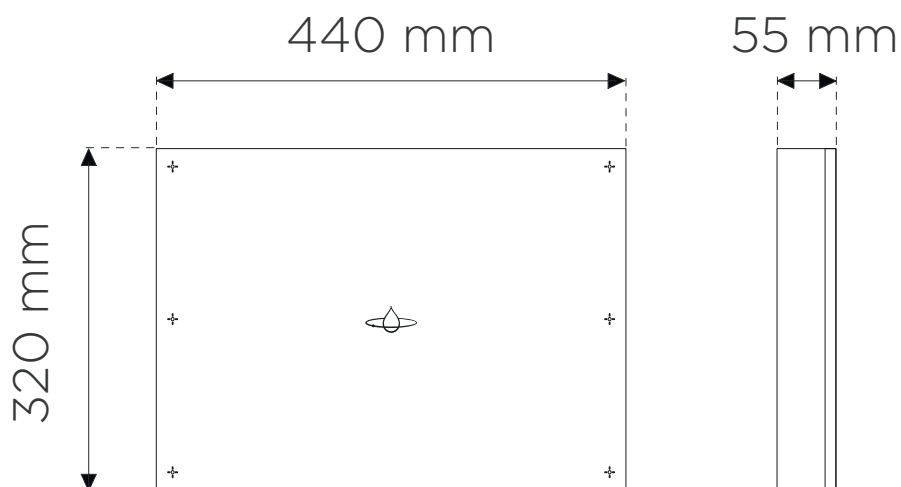

- **S'assurer qu'il y a un espace libre autour de l'excitateur et qu'il ne touche aucun flexible installé derrière le Fixation Audio.**
- Pour optimiser l'expérience sonore et réduire le risque de propagation du son dans une pièce adjacente, nous recommandons de construire un nouveau mur intérieur dans la zone de douche.

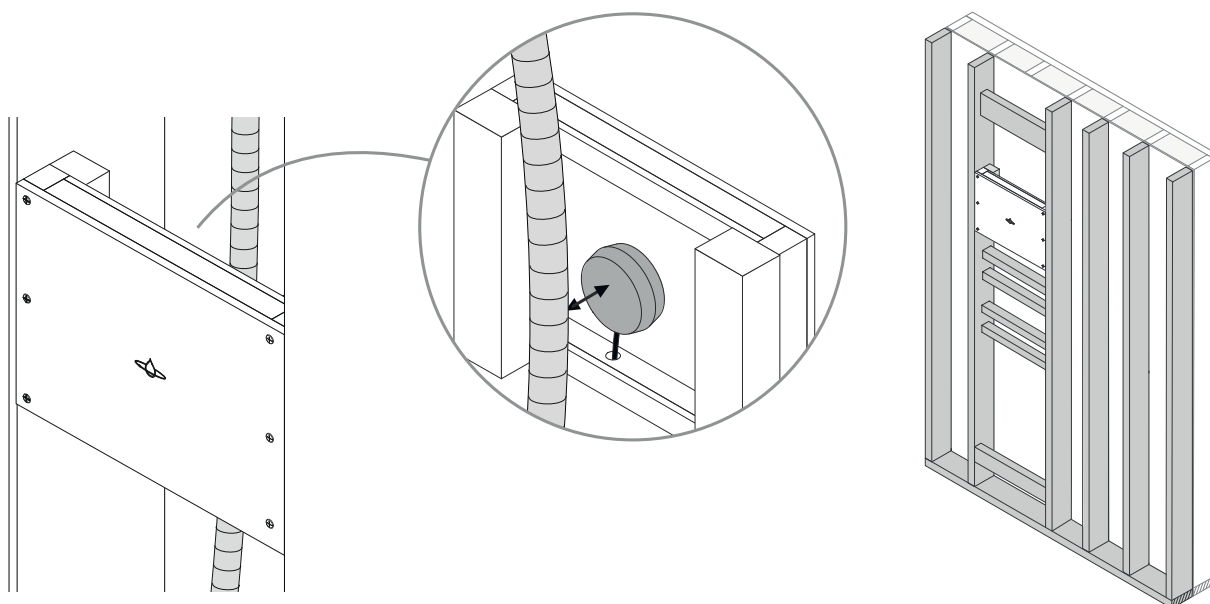

Installation du support

Étapes importantes de l'installation

Lisez attentivement les instructions suivantes. Le numéro est utilisé comme référence dans les étapes d'installation où l'instruction est applicable.



1

Pour une installation en Suède, effectuez l'installation conformément à la réglementation professionnelle en vigueur Säker Vatten:

- Le tuyau d'évacuation doit déboucher dans une zone humide comprenant une membrane d'étanchéité et un siphon de sol, mais ne doit pas déboucher à l'intérieur de l'espace de douche. Le diamètre intérieur de l'indicateur de fuite doit être d'au moins 20 mm. La sortie ne doit pas être placée à moins de 60 mm de la couche d'étanchéité du sol ou du mur adjacent.
- Le tuyau d'évacuation doit être installé avec une pente descendante depuis la Wall Box vers le sol.
- Le manchon ne doit pas être déformé. Une déformation peut provoquer une fuite d'eau.
- La conduite de l'indicateur de fuite doit être nettoyée afin que l'écoulement de l'eau de fuite ne soit pas obstrué.



2

Pour une installation en Suède, effectuer l'installation conformément aux réglementations professionnelles en vigueur de Säker Vatten:

- Une conduite d'eaux usées doit être posée avec des chutes sur toute la longueur de la conduite.
- Les conduites d'eaux usées doivent être installées en tenant compte des mouvements qui peuvent être attendus pendant la période de construction et pendant l'exploitation. Les fixations des câbles doivent être montées et placées conformément aux instructions d'installation du fournisseur. Un dispositif de fixation ne doit pas être placé à plus de 200 mm de l'évacuation au sol.
- Sur les tuyaux à couler, des dispositifs de fixation sont placés conformément aux instructions de montage du fournisseur, alternativement sur tous les tuyaux de dérivation, raccords, coudes, dépôts et sur les sections droites de manière à empêcher toute modification de la position du tuyau.

Vue d'ensemble des composants

Kit de fixation - systèmes au sol

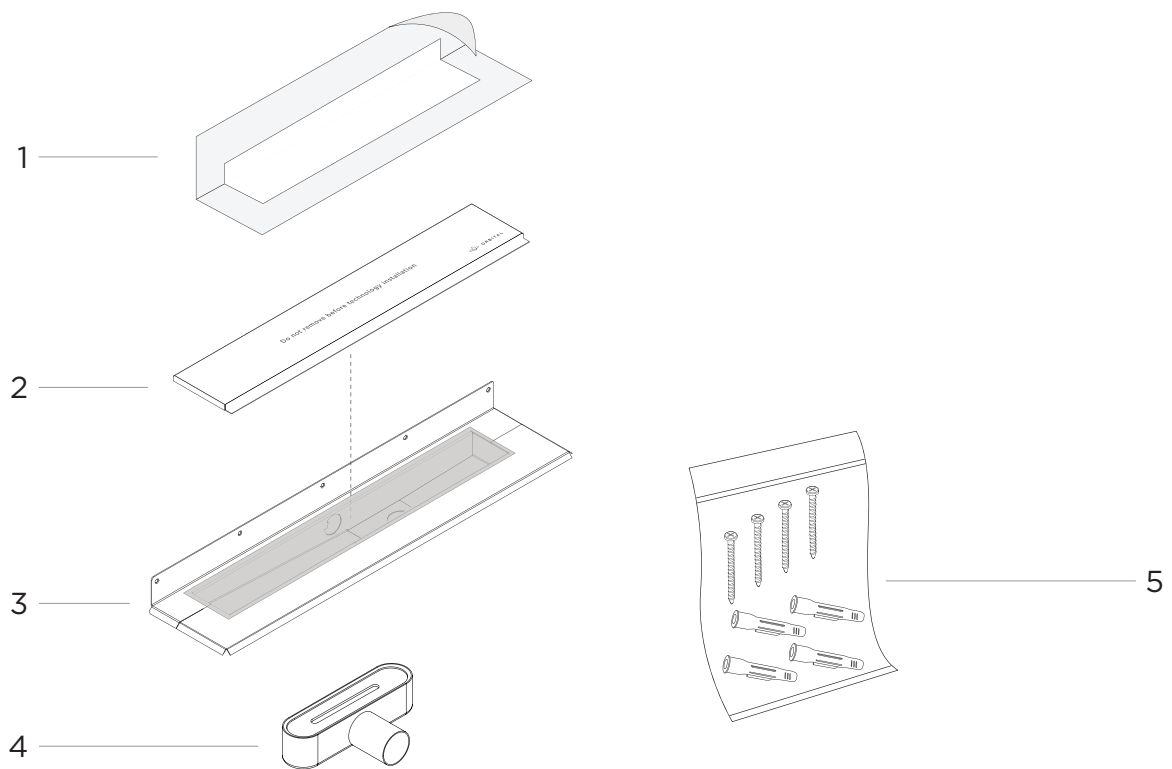

1. Membrane d'étanchéité du drain
2. Kit de cadre de carrelage
3. Unité d'évacuation (RSK 711 54 63)
4. Unité de sortie (RSK 711 99 33)
5. Kit de vis et de chevilles

Kit de fixation - systèmes muraux

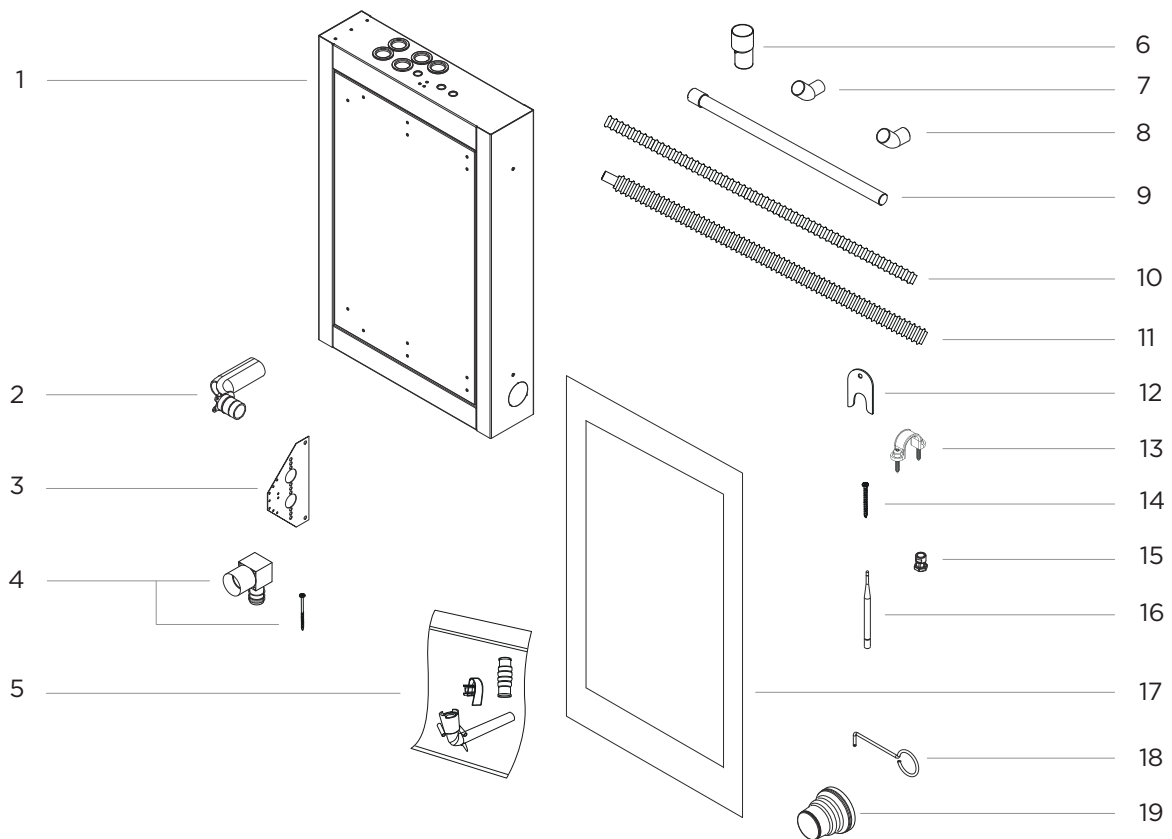

1. Boîtier mural (RSK 829 52 94) et porte
2. Coude de conduit (RSK 187 79 99/188 27 00), 3x
3. Fixation, 2x
4. Boîtier mural UNI Push V2 (RSK 188 21 81/188 26 57), 1x et vis, 4x
5. LK Coude de drainage V2 complet (RSK 188 26 11)
6. Réduction 50-40 mm (RSK 291 03 56)
7. Raccord, 40 mm x45°, M-F (RSK 291 03 41), 2x
8. Coude, 50 mm x 45°, M-F (RSK 283 20 31), 6x
9. Tuyau 50 mm, 100 cm AS+ avec manchon, 3x (RSK 283 20 03)
10. Tuyauterie, conduit pour Control Dial et indicateur de fuite (RSK 187 06 65) 350 cm, 2x
11. Tuyauterie, flexible PEX avec conduit (RSK 188 23 36), 550 cm
12. Conduit de retenue (RSK 188 21 50), 10x
13. Colliers de serrage, 2x
14. Vis, 8x
15. Boîtier mural connecteur Ethernet
16. Antenne Wi-Fi
17. Membrane d'étanchéité
18. Crochet
19. Joint de traversée de tuyau (RSK 188 27 27)

Fourni par le client :

- Membrane de conduit d'étanchéité pour l'inverseur

- Membrane de conduit d'étanchéité pour le pommeau de douche
- Membrane de conduit d'étanchéité pour la molette de réglage

Kit audio

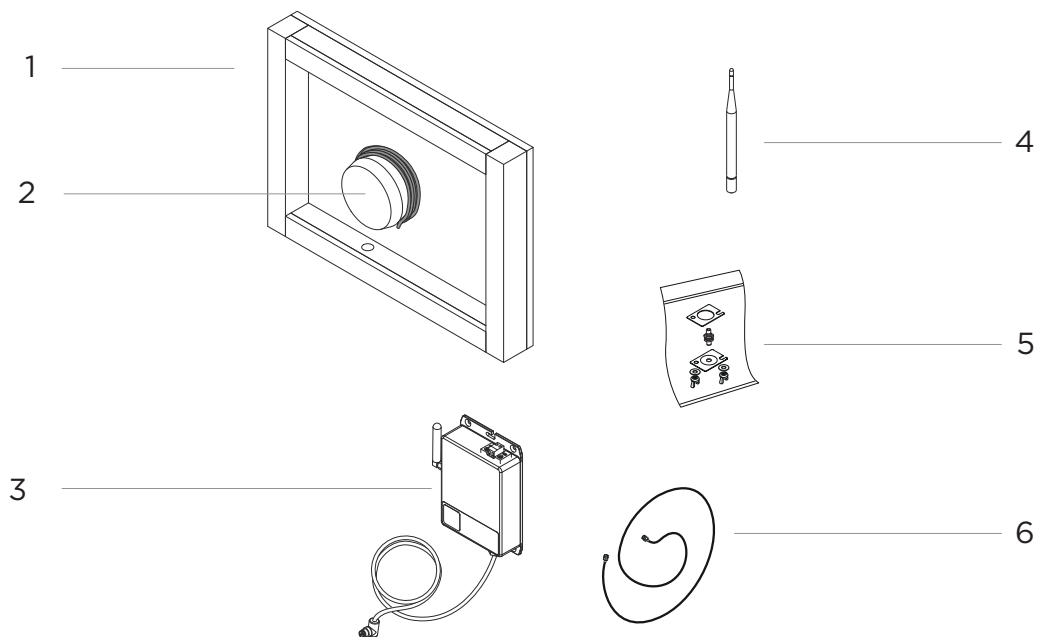

1. Fixation Audio
2. Haut-parleur avec câble d'enceinte
3. Amplificateur avec câble d'amplificateur et socle d'antenne
4. Antenne bâton (uniquement utilisée pour *Orbital Shower Hatch LK et Hatch*)
5. Kit de montage sur l'antenne bâton
6. Câble vers l'antenne bâton

Dimensions du kit

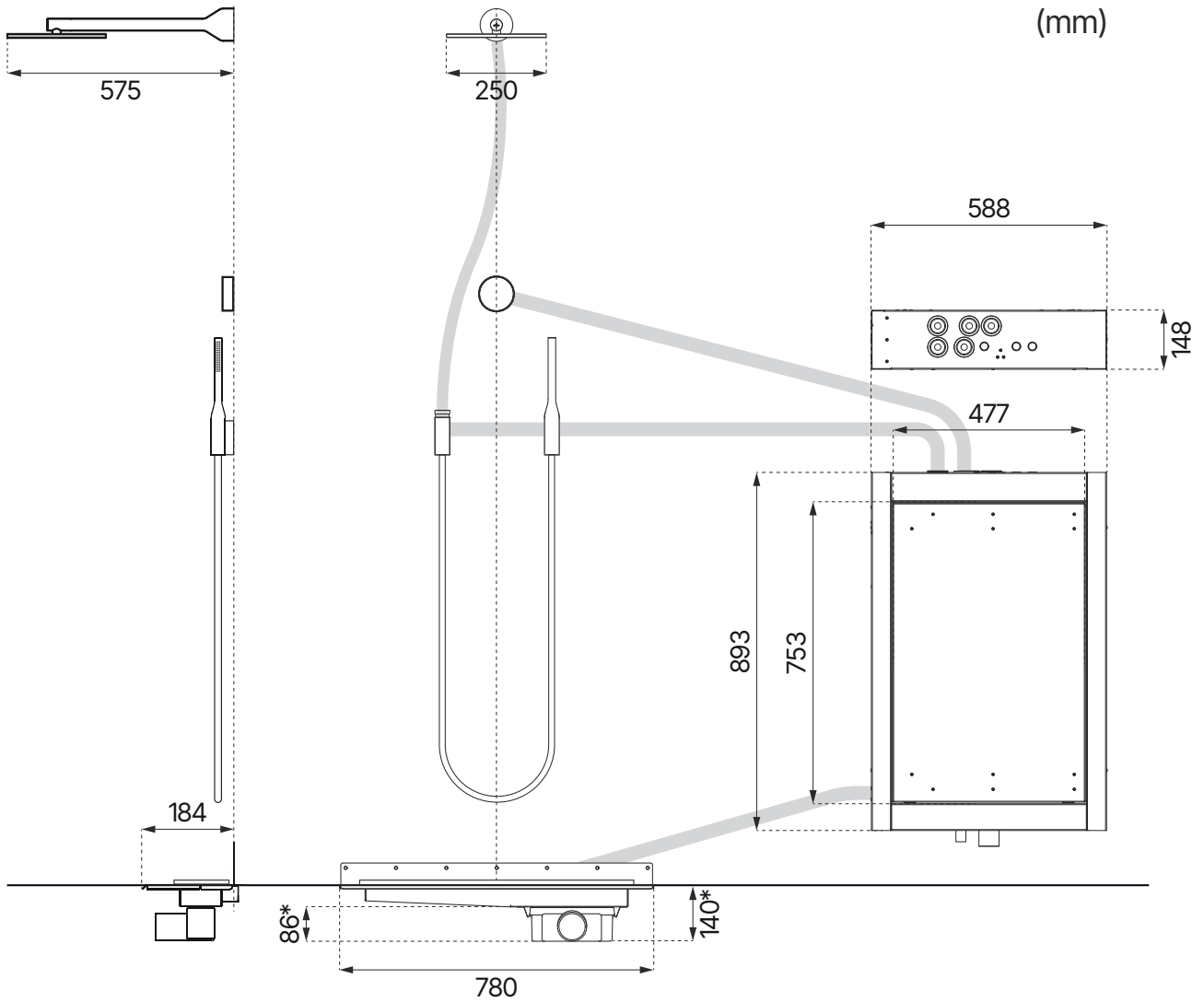

*Le piège à eau inclus a une hauteur de 86 mm, mais plusieurs options interchangeables sont disponibles, avec des hauteurs à partir de 52 mm. Des options avec différentes tailles et directions de sortie sont également disponibles.

Mesures d'installation recommandées

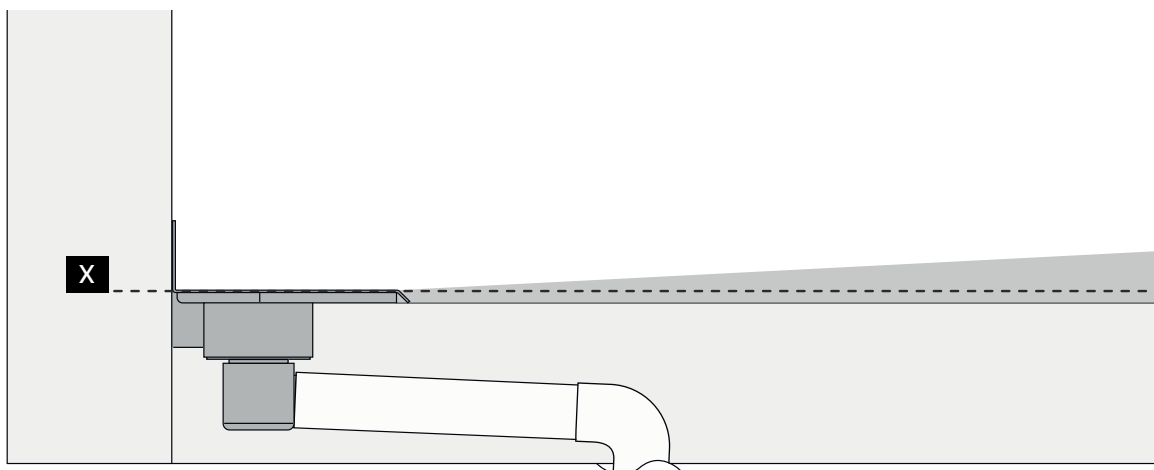

La mesure **X** fait référence au niveau du sol où l'étanchéité est raccordée à la bride de vidange du sol. Ce repère sera utilisé comme point de référence dans la zone de douche pour d'autres mesures dans l'installation.

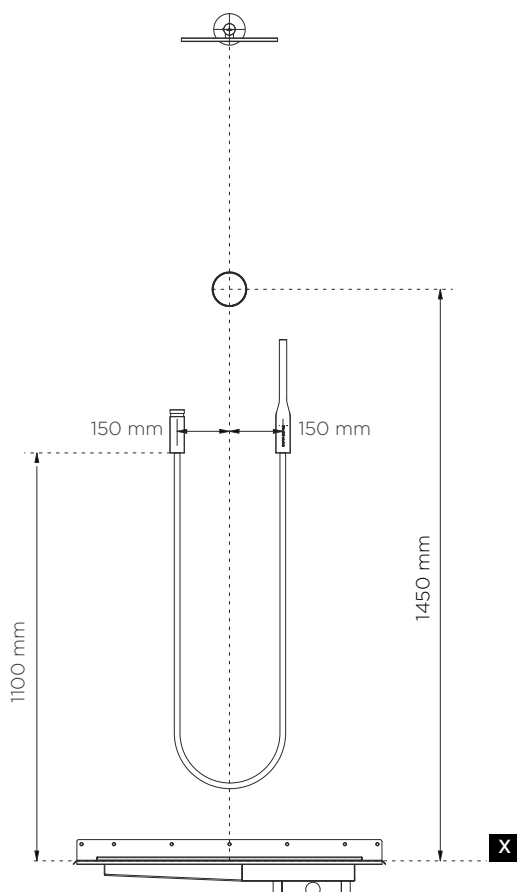

IMPORTANT

- L'eau du robinet ne peut être aspirée que par le haut.
- L'indicateur de fuite doit être monté à au moins 60 mm du sol ou du mur.

Scénario d'installation affiché dans le manuel

Ajustez les longueurs et les coudes des tuyaux et des câbles en fonction du scénario d'installation.

Reportez-vous aux sections [Orbital Shower Possibilités d'installation \[9\]](#) et [Orbital Shower Exigences relatives à l'installation \[11\]](#) du chapitre [Vue d'ensemble de l'installation \[9\]](#) pour connaître les exigences relatives aux longueurs maximales et au nombre maximal de coudes de conduit.

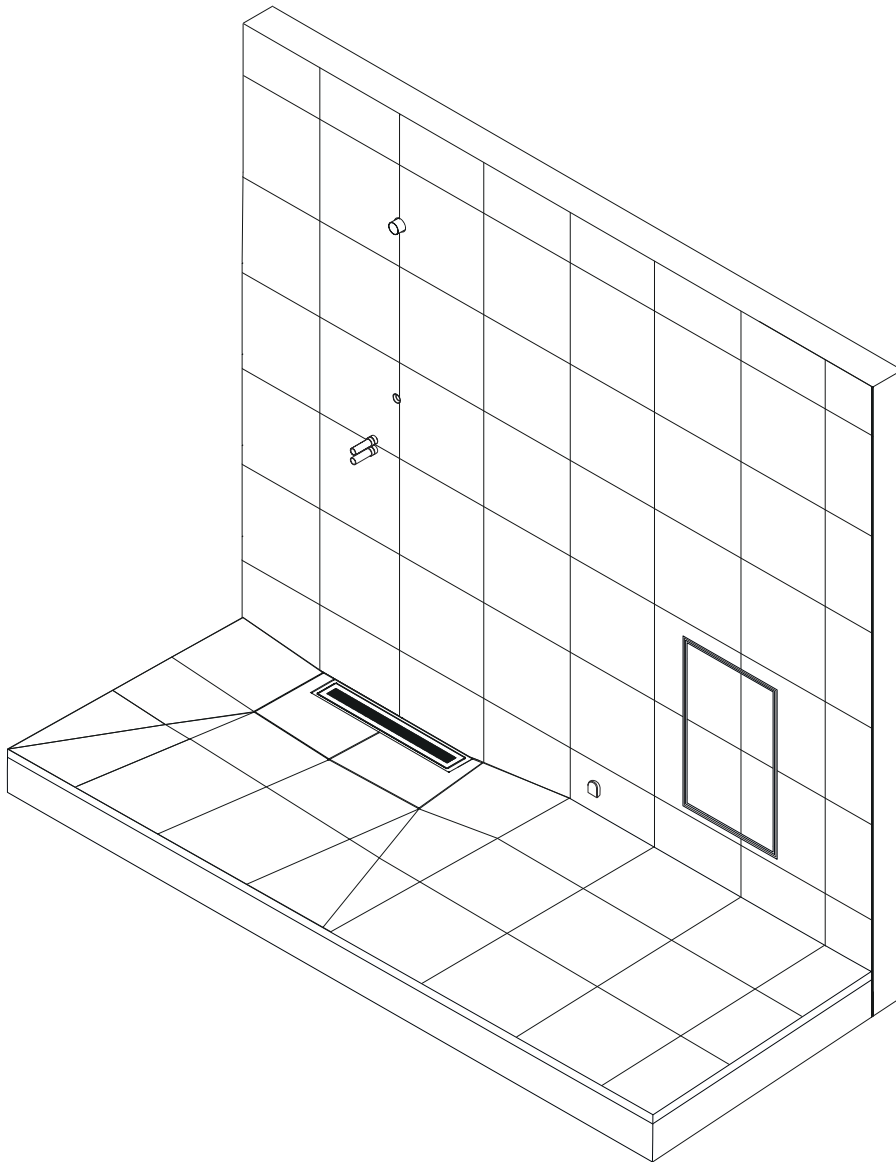

Préparer la zone de douche

1. Encadrez la zone où le Boîtier mural sera installé.
Assurez-vous que le Boîtier mural s'adapte à l'intérieur du mur. Voir le chapitre [Dimensions du kit \[21\]](#) pour connaître les mesures correctes.

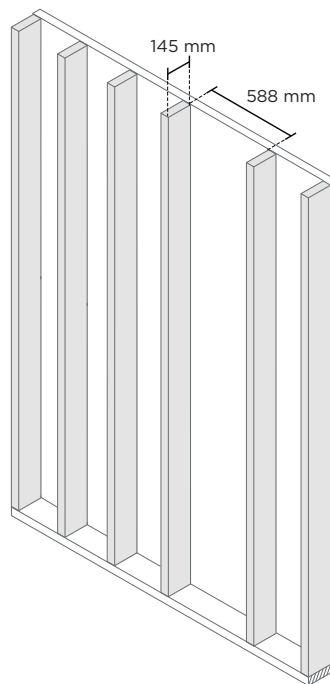

-
2. Réaliser l'ossature du mur dans la zone de douche. Si le boîtier mural n'est pas placé dans la zone de douche, des montants de 95 mm peuvent être utilisés.

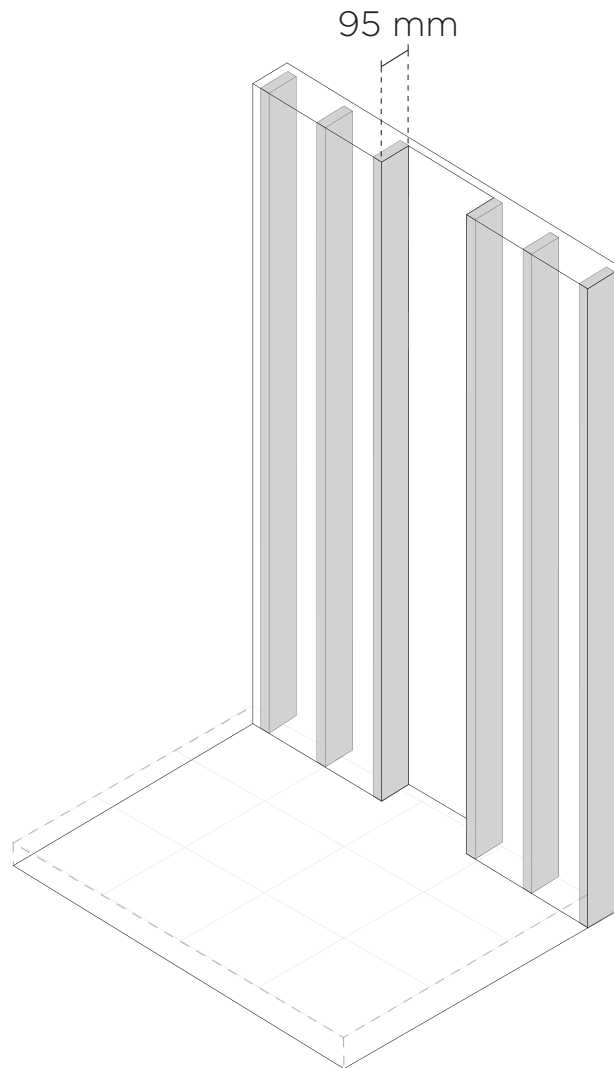

3. Marquez le niveau du sol où l'étanchéité sera raccordée à la bride de l'unité de vidange. Ce repère sera utilisé comme mesure « X » dans le processus d'installation pour s'assurer qu'il y a suffisamment d'espace pour l'unité de vidange.

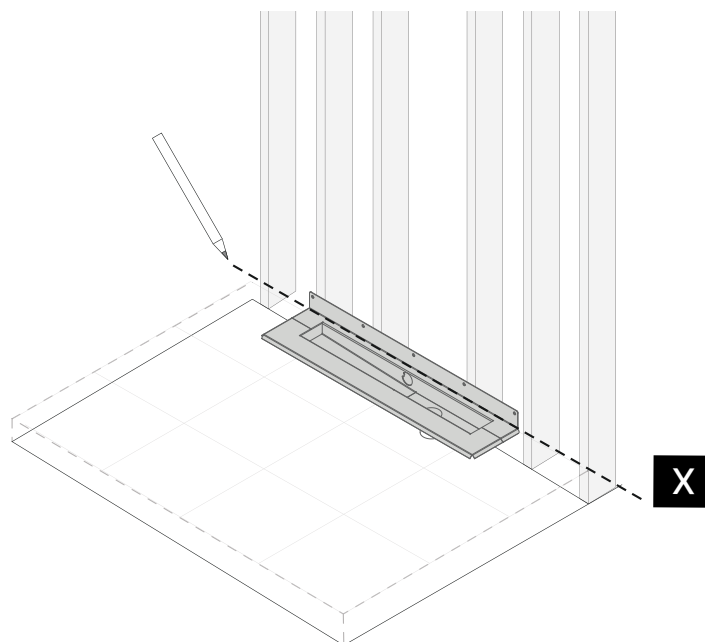

4. Installez des entretoises.



ATTENTION

Il est essentiel que tous les pieds soient au même niveau et réglés conformément aux mesures recommandées afin d'éviter tout désalignement dans l'installation de la douche.

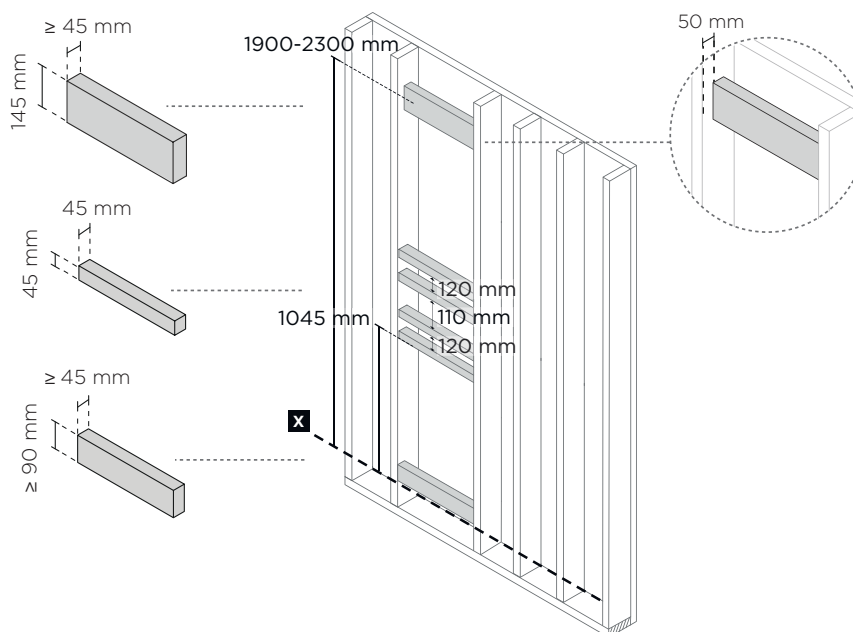

5. Percez des trous dans les goujons entre la zone de douche et l'endroit où le noyau sera installé.



AVIS

Ajustez la fente dans les goujons et le revêtement mural en fonction de la douchette et de son Control Dial emplacement.

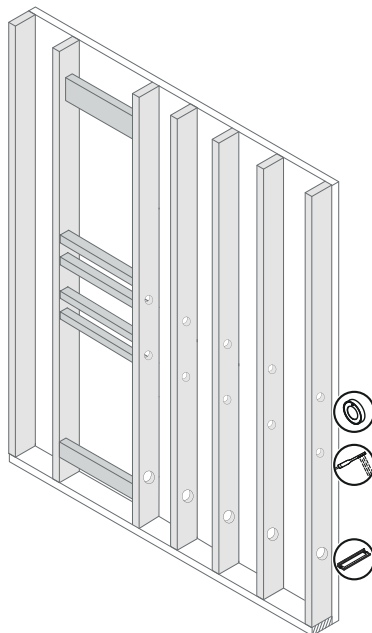

Uniquement valable pour l'installation Orbital Audio

Percez des trous supplémentaires pour le câble du haut-parleur.

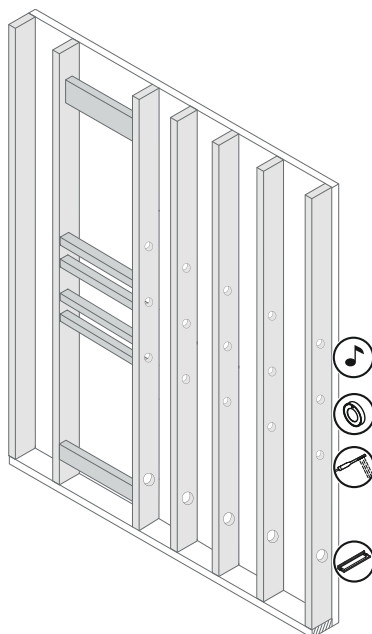

6. Appliquez le revêtement mural conformément à l'illustration. Respectez les normes industrielles applicables.

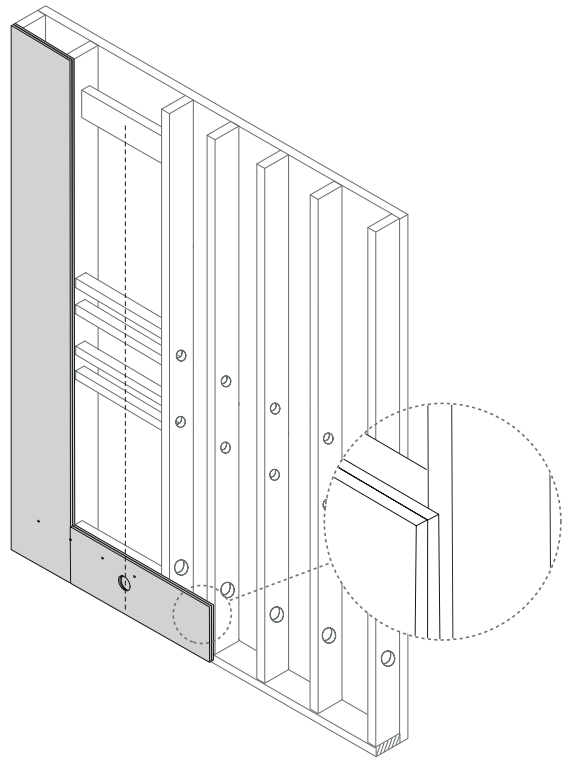
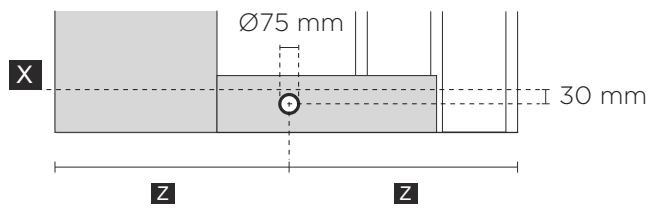

- X** Le niveau du sol où l'étanchéité est raccordée à la bride de vidange du sol.
- Z** Le trou est centré dans la zone de douche.

Installation de l'évacuation

Unité d'évacuation et unité de sortie

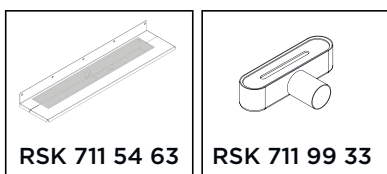

ATTENTION

- La plomberie et l'installation électrique doivent être effectuées conformément aux règles de l'industrie.
- Ne retirez pas le couvercle de protection tant que le cadre n'est pas installé ultérieurement.

1. Fixez l'unité de sortie en place à l'aide des deux crochets situés au bas de l'évacuation. Insérez le séparateur d'eau, puis repliez le film de protection pour recouvrir l'unité d'évacuation.

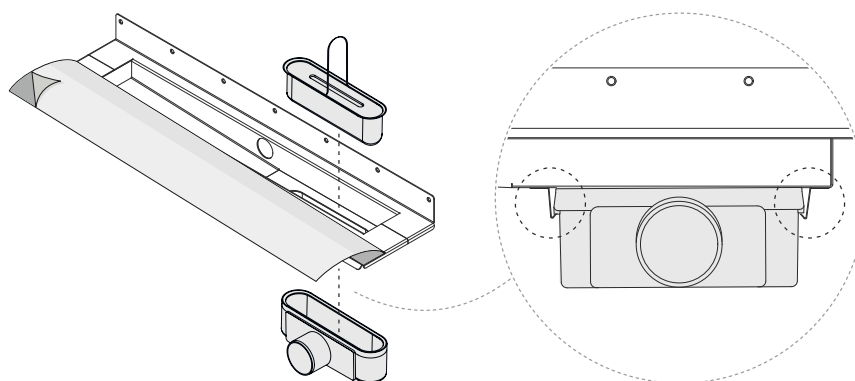

2. Utilisez toutes les vis fournies (7) pour fixer l'unité d'évacuation au mur.

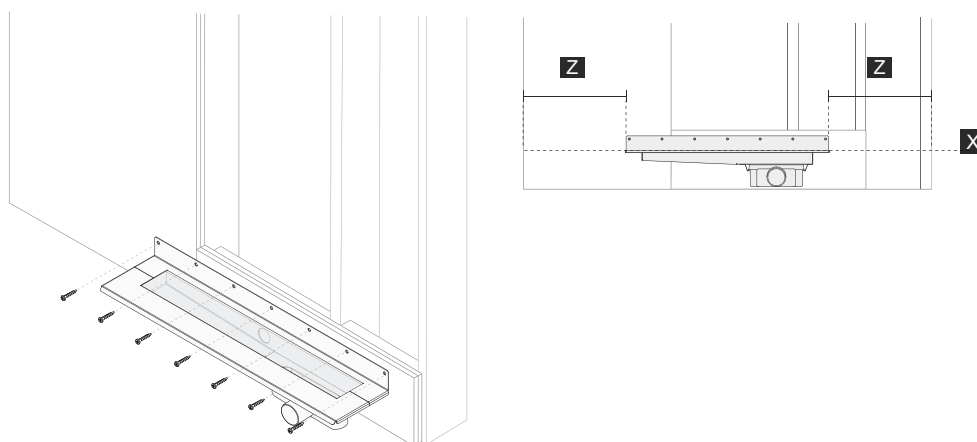

X Le niveau du sol où l'étanchéité est raccordée à la bride de vidange du sol.

Z L'unité d'évacuation est centrée dans la zone de douche.

3. Raccordez l'unité d'évacuation à l'égout conformément aux réglementations de l'industrie.

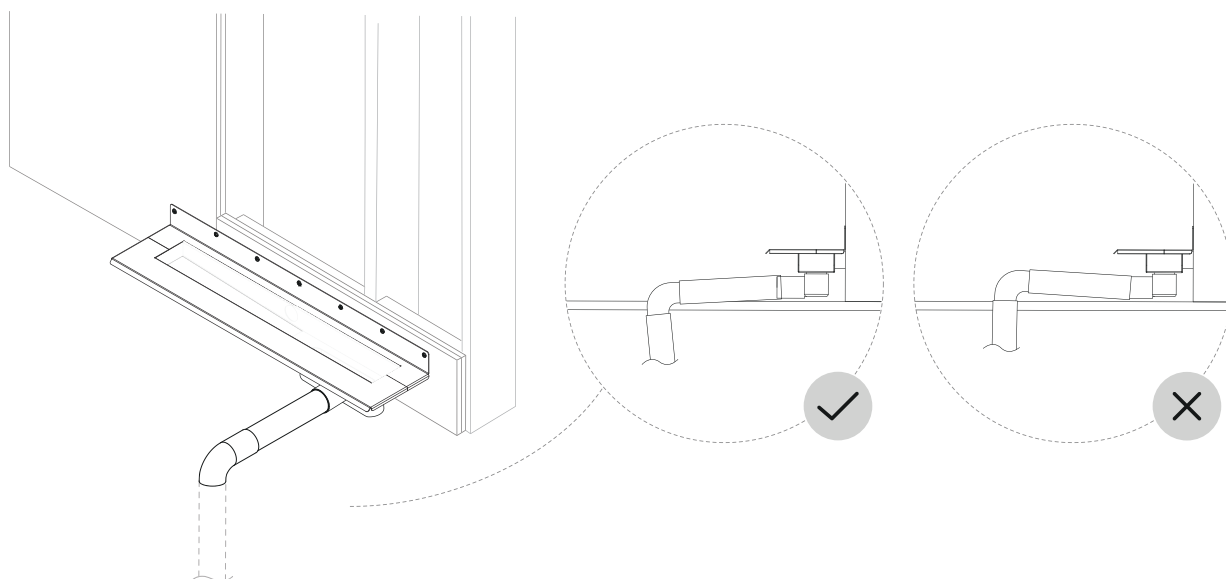

Tuyau d'évacuation

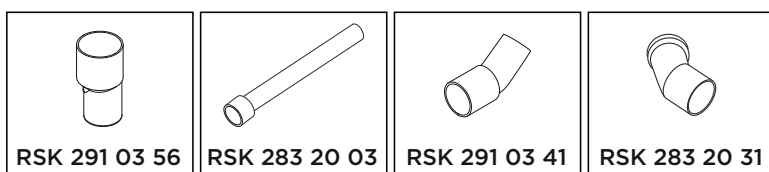

Fourni par le client :

- Ancres



2

Effectuez l'installation conformément aux règles de l'industrie Säker Vatten Installation en vigueur. Voir liste à puces **2** au chapitre [Étapes importantes de l'installation \[17\]](#).



AVIS

Utilisez les deux coudes à 45 degrés fournis dans le kit pour l'unité d'évacuation. Un coude à 90 degrés ne sera pas adapté.

1. Fixez le tuyau d'évacuation à l'arrière de l'unité d'évacuation.



NOTE

Appliquez du lubrifiant à base de silicone lors de l'assemblage.

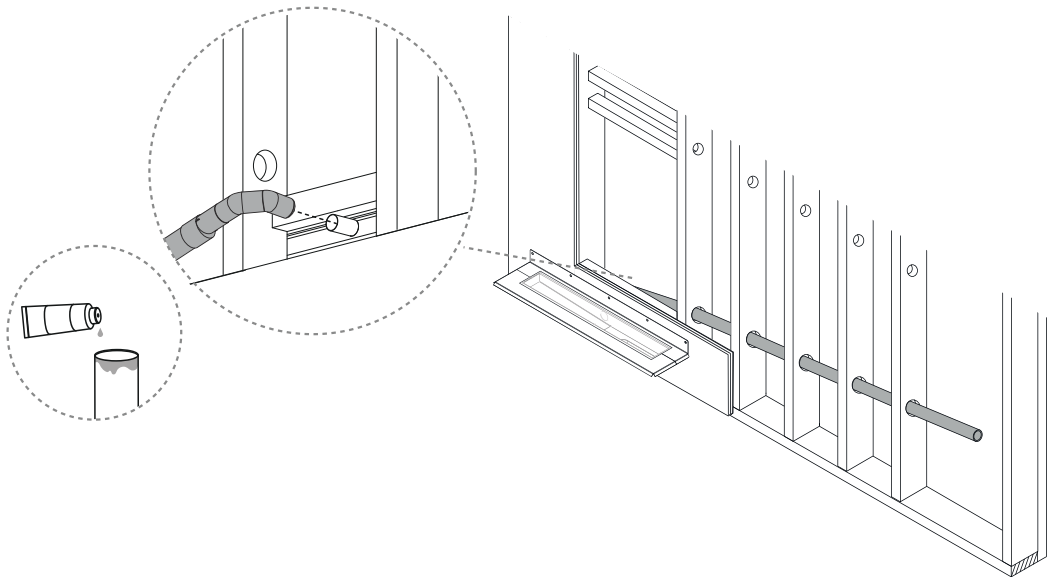

2. Ancrez les tuyaux et les raccords conformément aux règles de l'industrie.



ATTENTION

Assurez-vous de fixer et d'ancrez les tuyaux et les raccords de manière à ce qu'ils ne puissent pas bouger ou être séparés.

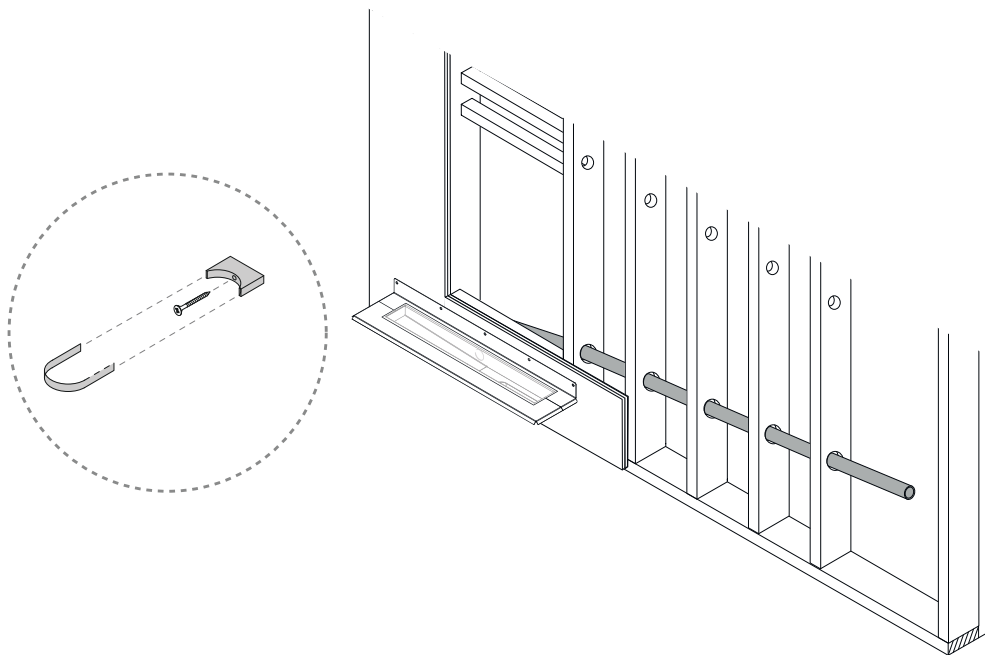

3. Effectuez un contrôle d'étanchéité pour éliminer les fuites.



ATTENTION

Pour les installations en Suède, un test d'étanchéité doit être effectué. La vidange doit être rincée à l'échantillon et inspectée visuellement pour s'assurer que l'assemblage est étanche. Le test d'étanchéité doit être documenté.

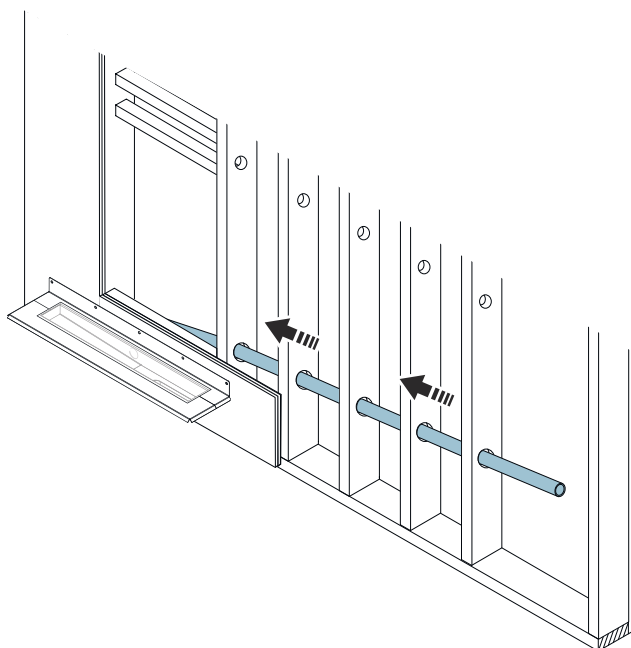

Installation du tuyau d'évacuation



1

Effectuer l'installation conformément aux règles professionnelles en vigueur de Säker Vatteninstallation. Voir la liste à puces **1** dans le chapitre [Étapes importantes de l'installation \[17\]](#).

1. Fixez le coude du tuyau d'évacuation à l'aide de vis à un endroit approprié.

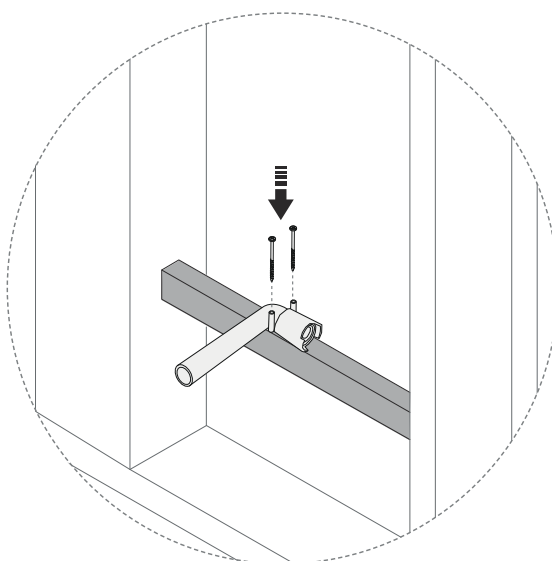

2. Raccordez le coude du tuyau de vidange au tuyau. Le tuyau doit descendre dans le coude du tuyau d'évacuation, à environ 20 mm de profondeur.

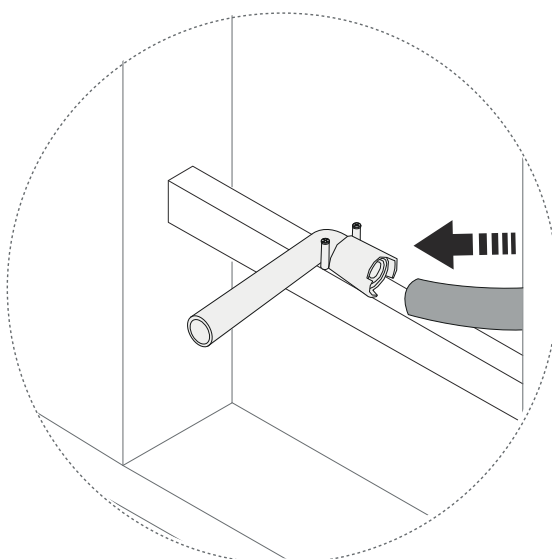

3. Dessinez le tuyau à l'endroit où Orbital Shower Core sera installé.

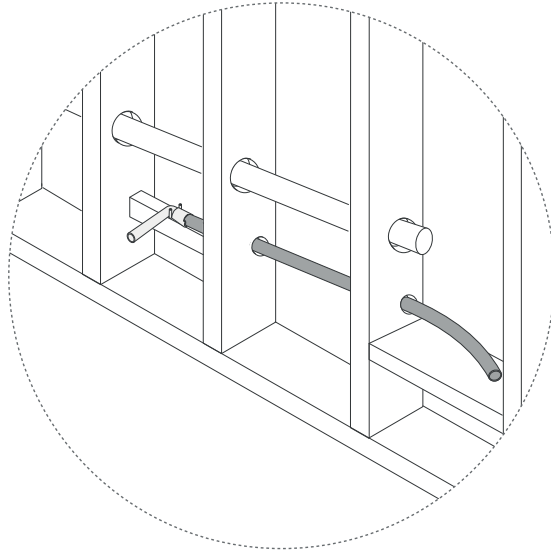

Préparation de la douchette et de l'inverseur

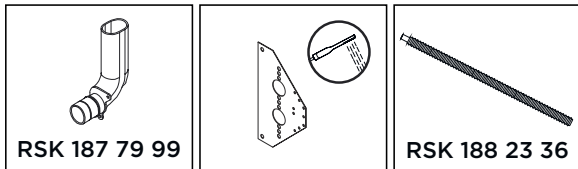

En cas d'installation Orbital Showersans douchette ou avec des composants externes, veuillez noter que les étapes suivantes doivent être adaptées au scénario d'installation choisi. Lors de l'utilisation de composants externes, assurez-vous de respecter les **exigences d'Orbital** [13] et suivez les instructions du fournisseur.

1. Tirez les tuyaux PEX depuis la zone de douche jusqu'à la position où Orbital Shower Core sera installé.

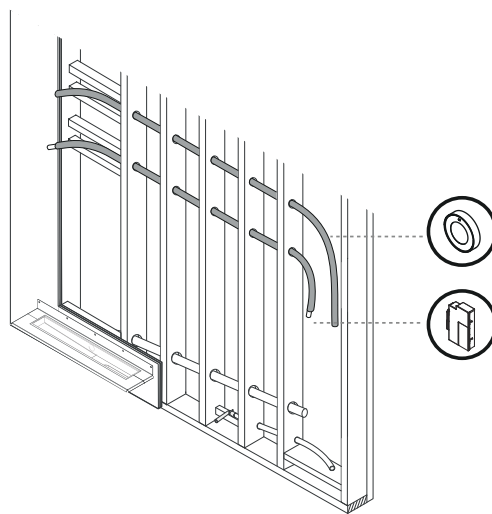

2. Installez les tuyaux PEX dans les coudes de conduit. Les tuyaux PEX doivent dépasser d'au moins 100 mm.

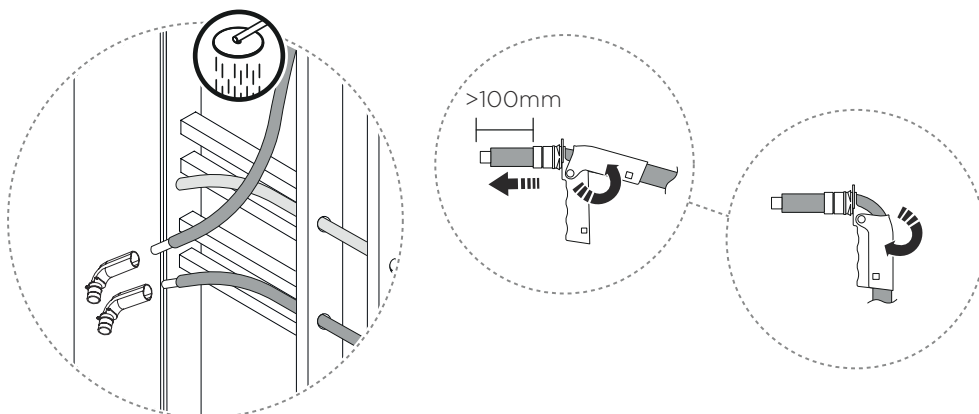

3. Installez les coudes de conduit dans la fixation murale.



ATTENTION

- Orbital Shower Core doit être raccordé à l'entrée supérieure.
- Le pommeau de douche doit être raccordé à l'entrée inférieure.

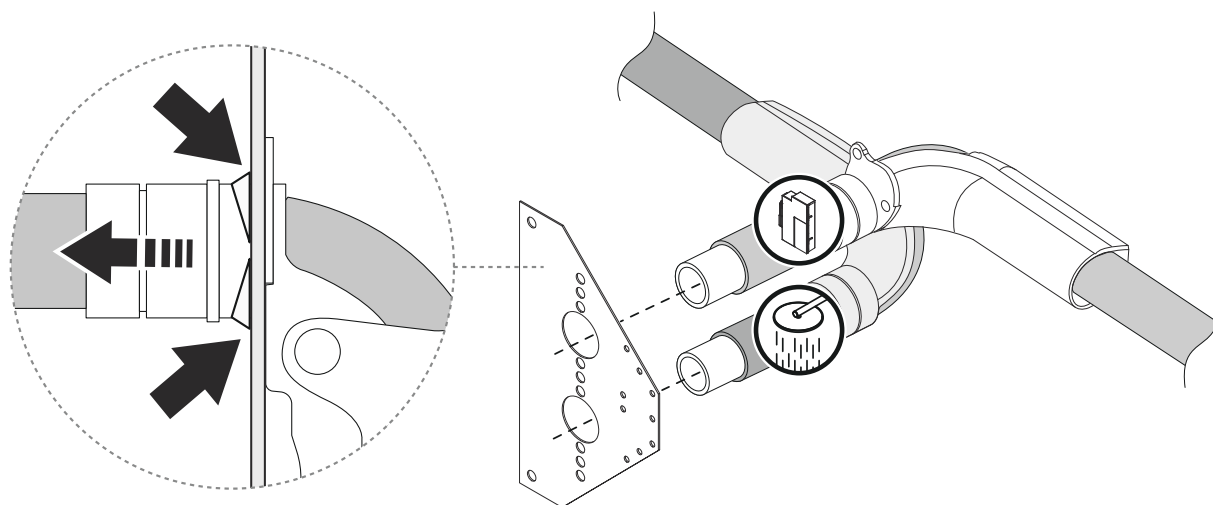

4. Montez la fixation murale sur le support.

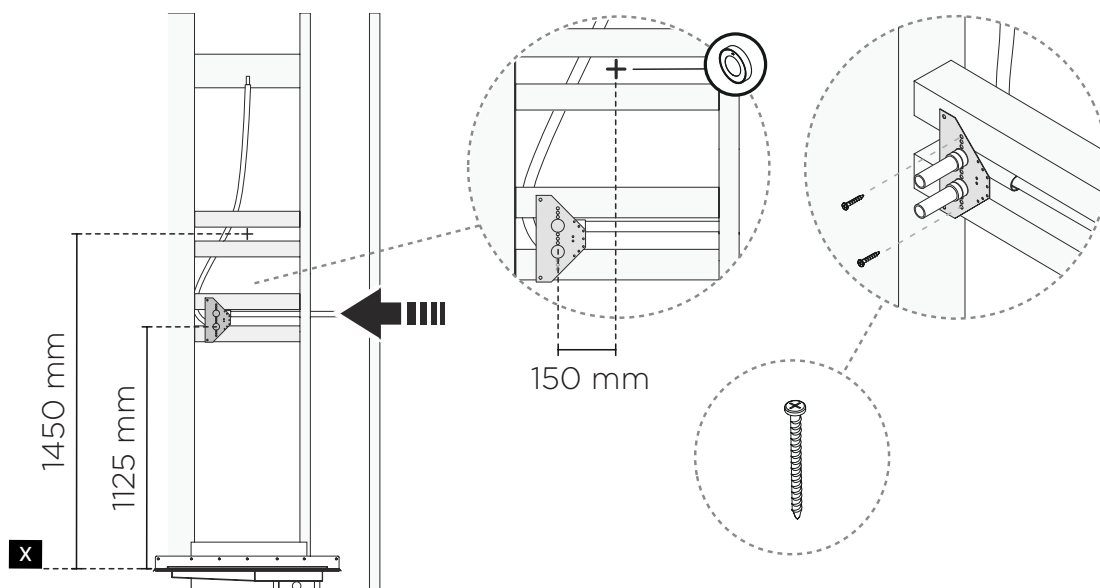

x2 Vis à tête fraisée en acier inoxydable

5. Montez le support mural pour le Control Dial tuyau. Assurez-vous que le pommeau de douche et le Control Dial sont centrés verticalement.

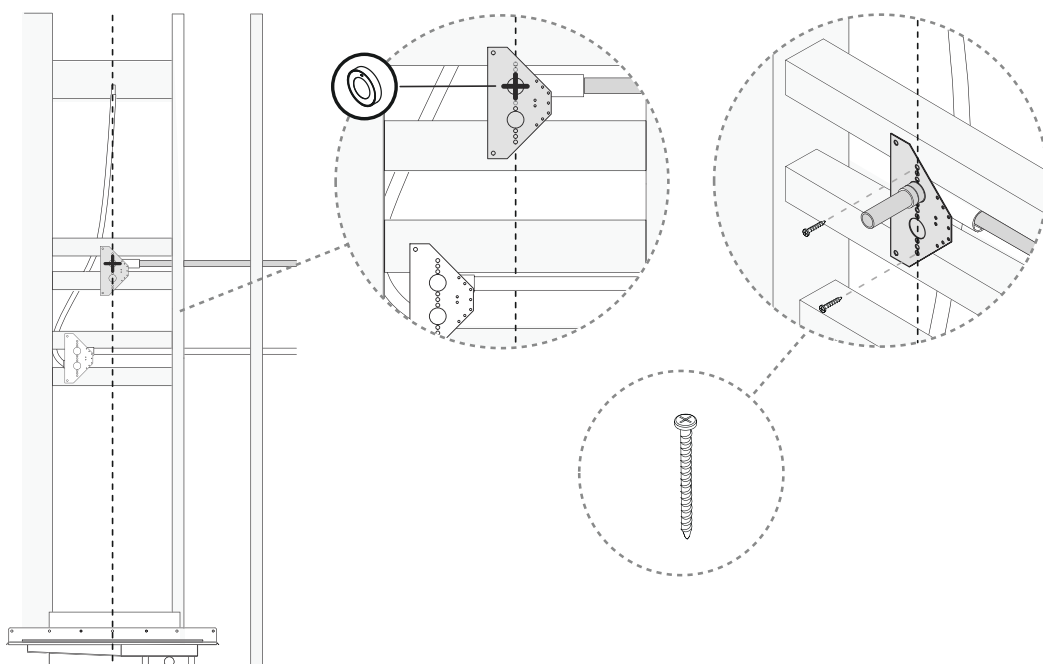

x2 Vis à tête fraisée en acier inoxydable

6.



Ancrez la tuyauterie du Control Dial et de l'inverseur conformément aux règles de l'industrie.

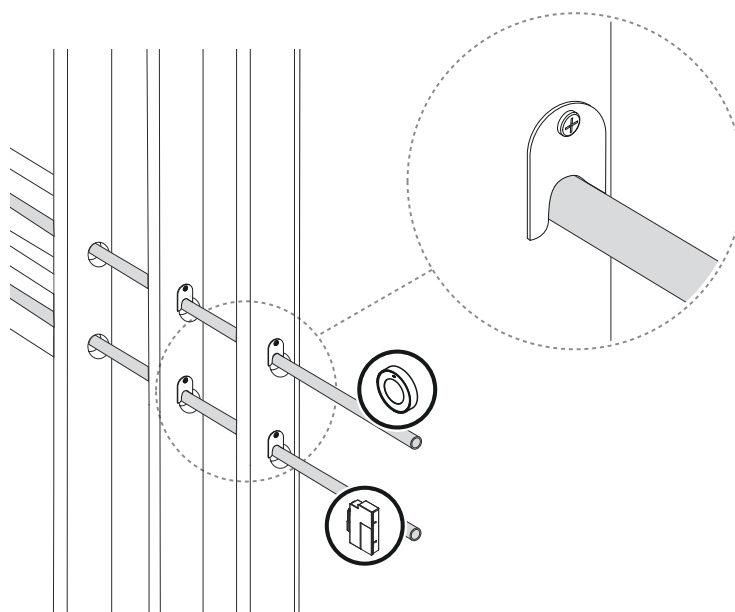

Préparation du Orbital Systems pommeau de douche

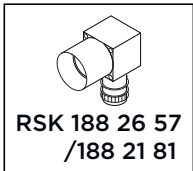

1. Mesurez et marquez l'emplacement du boîtier mural UNI Push. Montez le boîtier mural à l'aide de quatre vis par l'avant et suivez les instructions fournies. L'installation doit être effectuée conformément aux règles de l'industrie.

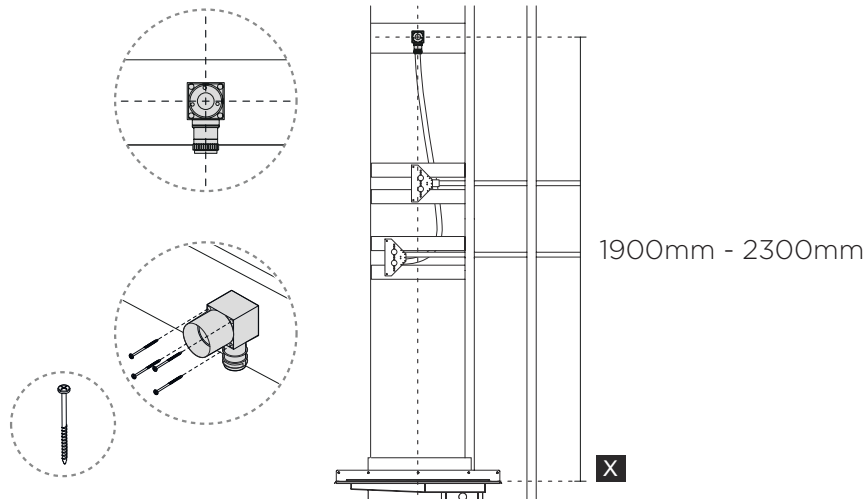

x4 Vis à tête cylindrique en acier inoxydable

2. Assurez-vous que le manchon de support est inséré dans le tuyau et que le tuyau est complètement inséré, et au-delà du joint torique, dans le boîtier mural UNI Push.

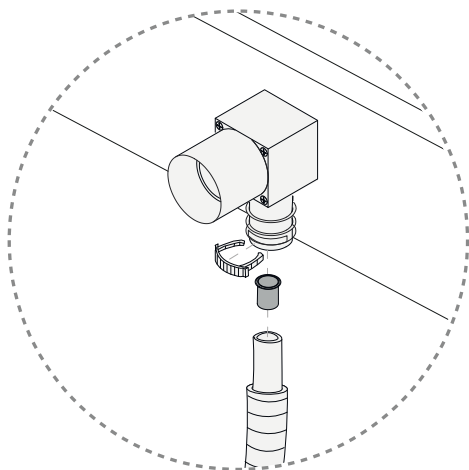

Boîtier mural UNI Push avec douille d'appui externe

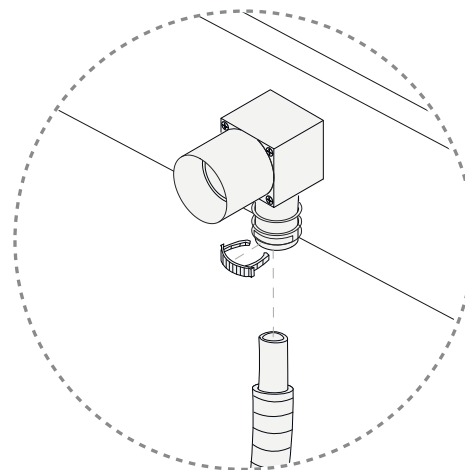

Boîtier mural UNI Push avec douille d'appui intégrée

Installation audio

Les étapes suivantes ne sont valables que pour **Orbital Audio**

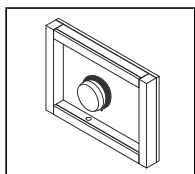

Vérifiez que l'excitateur est intact et fixé à l'arrière du Fixation Audio avant de commencer l'installation.

1. Installez deux goujons entre le pommeau de douche et la molette de réglage, à l'endroit où Fixation Audio seront placés. Ce placement offre les meilleures conditions pour une expérience sonore optimale.

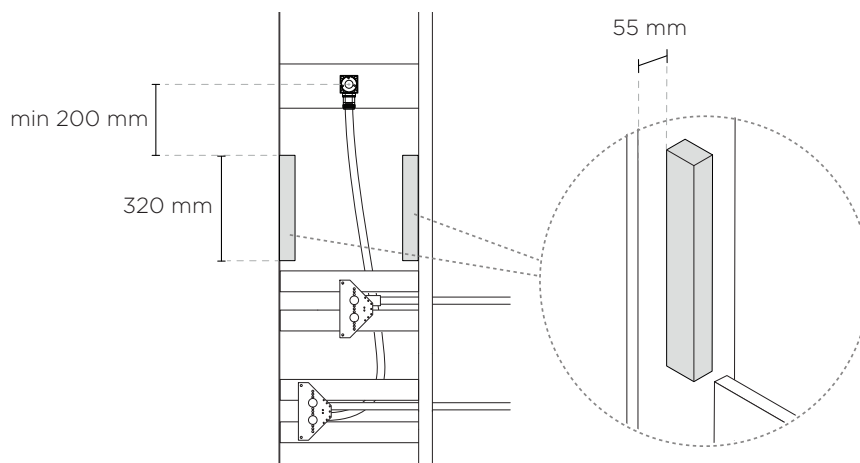

2. Placez-le Fixation Audio au niveau du bord avant des goujons verticaux. Prépercez et fixez avec six vis à tête fraisée en acier inoxydable.

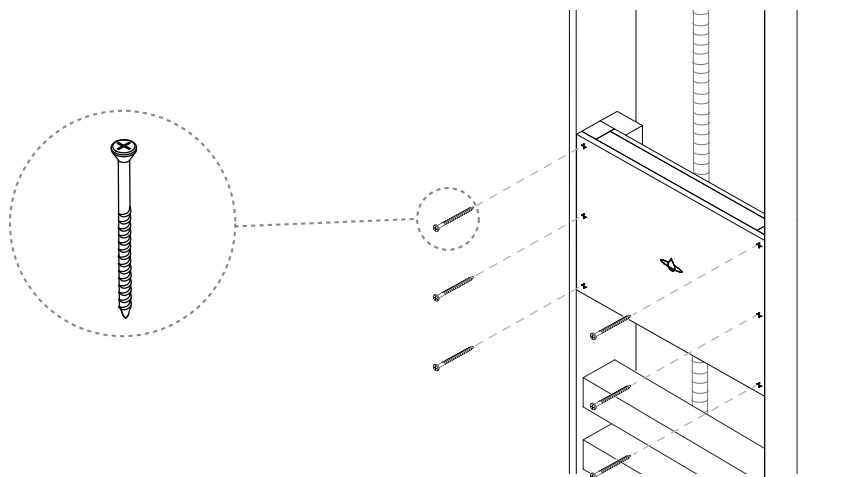

3. Tirez le câble du haut-parleur depuis l'arrière du Fixation Audio jusqu'à la position où le boîtier mural sera installé.

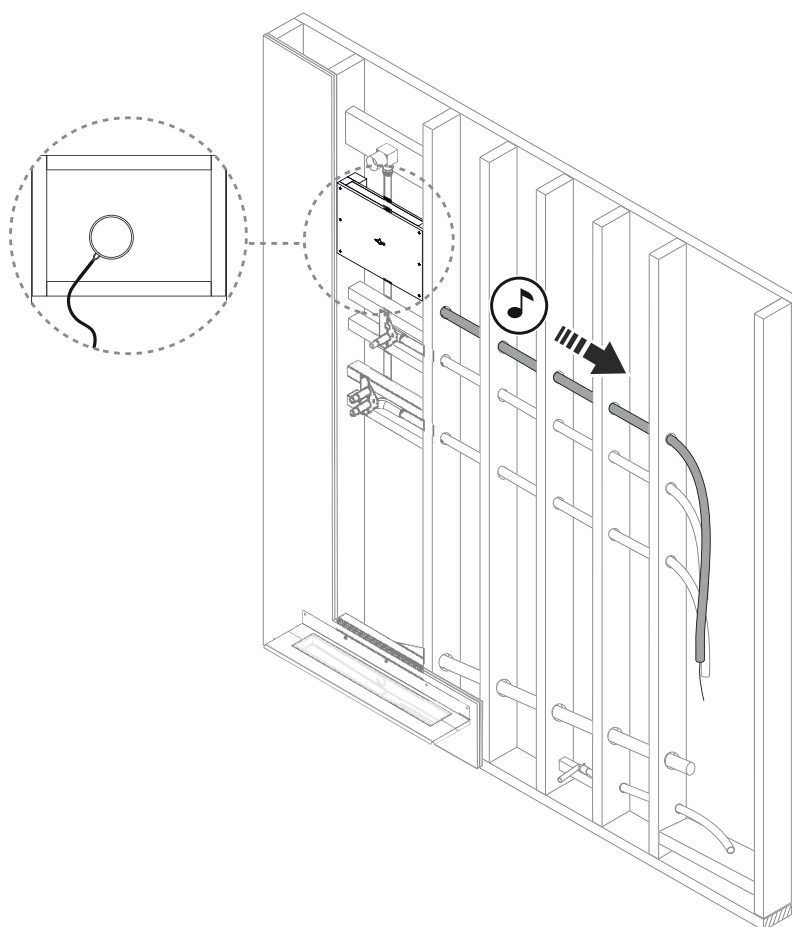

Le processus d'installation audio se poursuit au chapitre [Tuyaux et raccords \[45\]](#).

Ouvrez la porte du boîtier mural

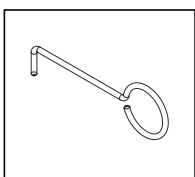

Pour ouvrir la porte, insérez le crochet dans les fentes situées sur le côté droit de la porte et tirez droit vers vous.

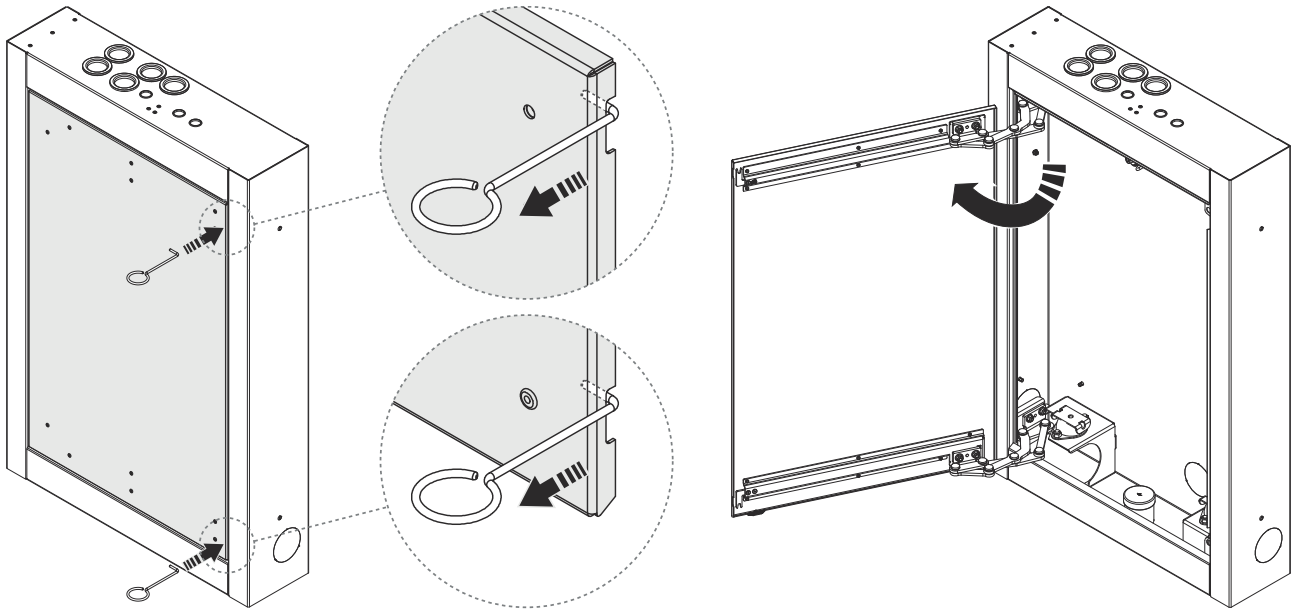

Installez Boîtier mural

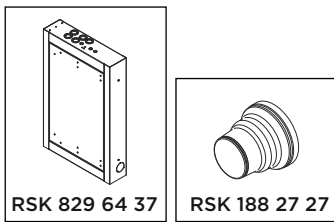

1. Identifiez quel trou d'entrée pour le tuyau d'évacuation convient le mieux à votre configuration d'installation (bas, arrière, gauche ou droite). Si l'un des trous latéraux ou arrière est utilisé, laissez le capuchon de protection monté sur le trou inférieur. Retirez l'opercule de la tôle afin de créer l'entrée latérale ou arrière.

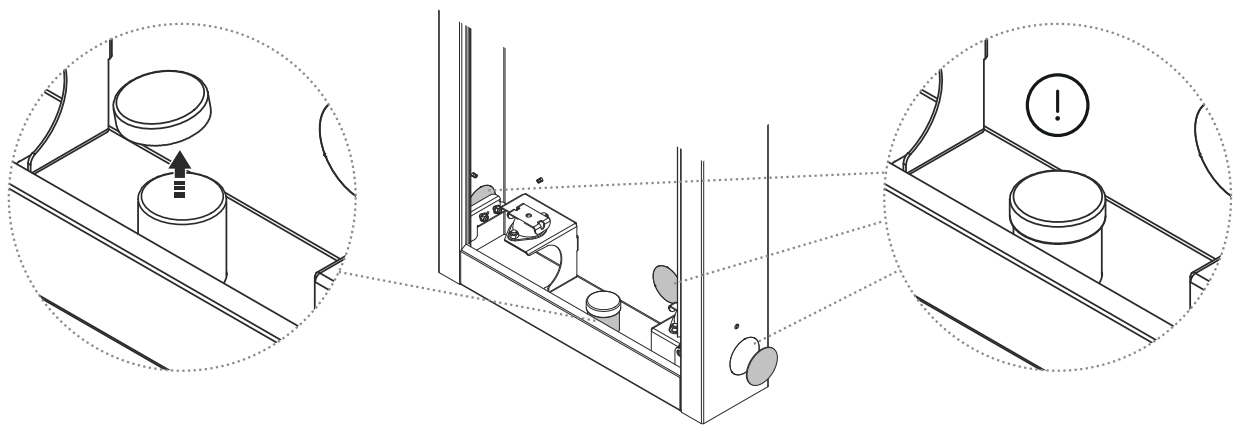

2. Montez le joint de traversée de tuyau dans le trou d'entrée sélectionné (ne s'applique pas lors de l'utilisation de l'entrée inférieure).
- Si le trou d'entrée latéral gauche est utilisé, le joint de traversée doit être monté orienté vers l'extérieur.
 - Si le trou d'entrée arrière ou latéral droit est utilisé, le joint de traversée peut être monté orienté vers l'extérieur ou vers l'intérieur.

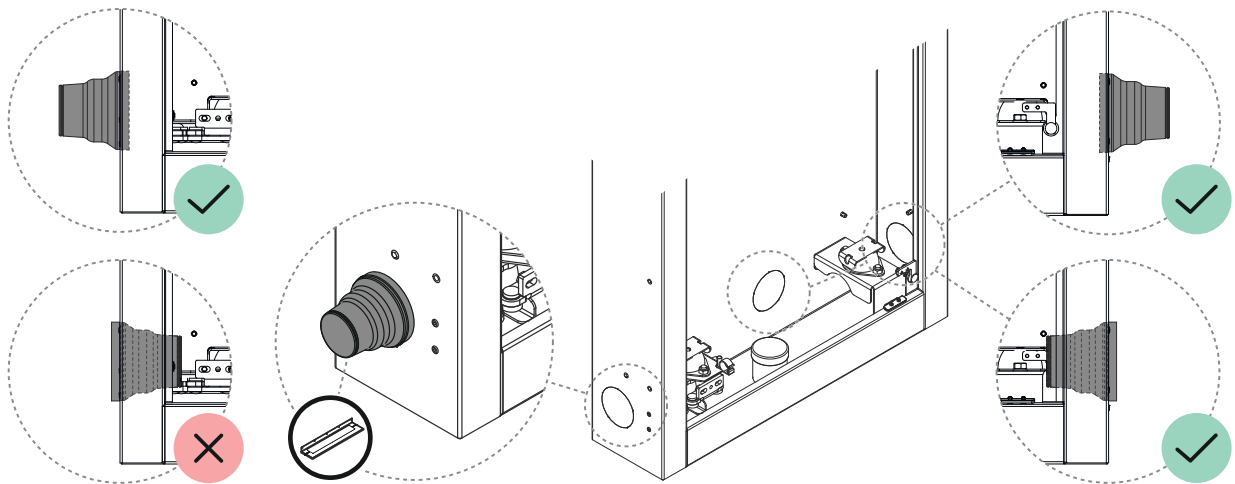

3. Montez le boîtier mural au même niveau que la face avant de la cloison en plaques de plâtre.

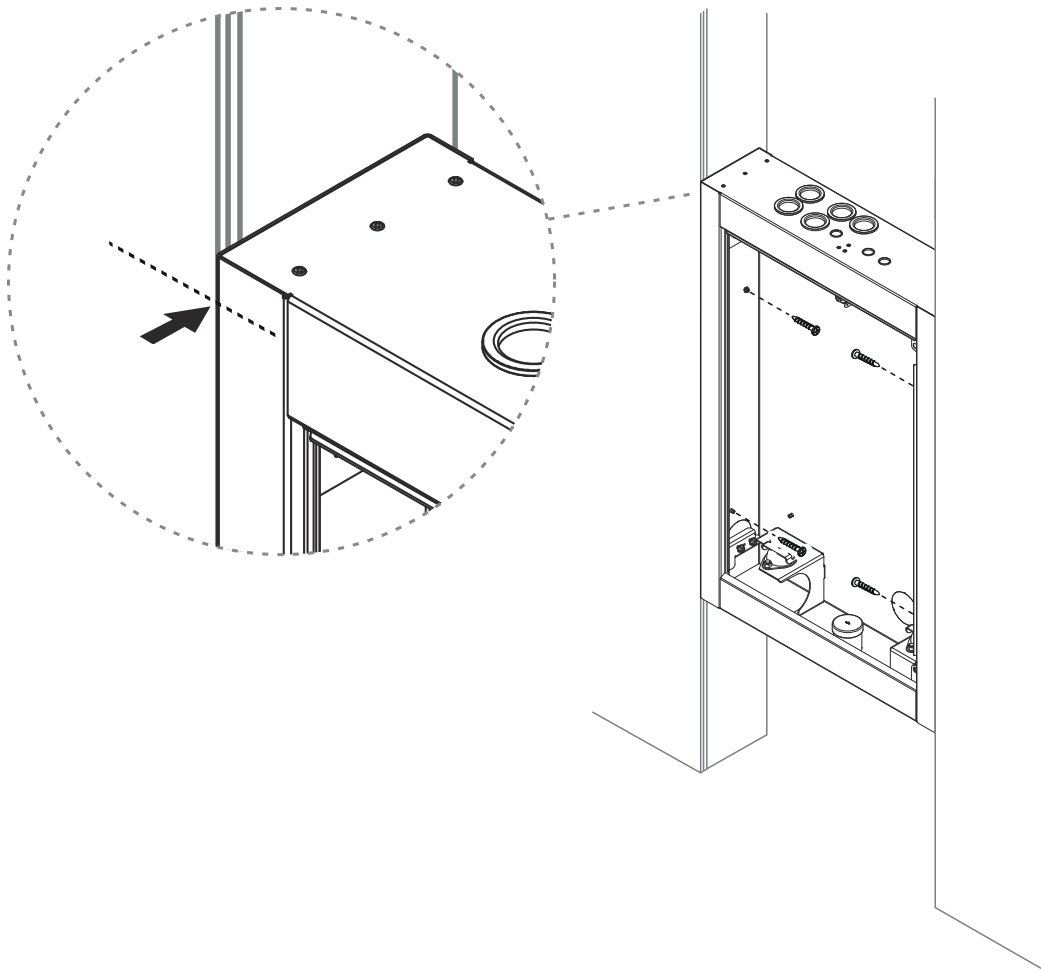

Tuyaux et raccords



Fourni par le client :

- Tuyau PEX avec conduit Ø25 mm, pour l'arrivée d'eau chaude et froide
- Câble d'alimentation avec conduit Ø16 mm
- Ancres

1. Raccordez le tuyau de vidange au Boîtier mural.

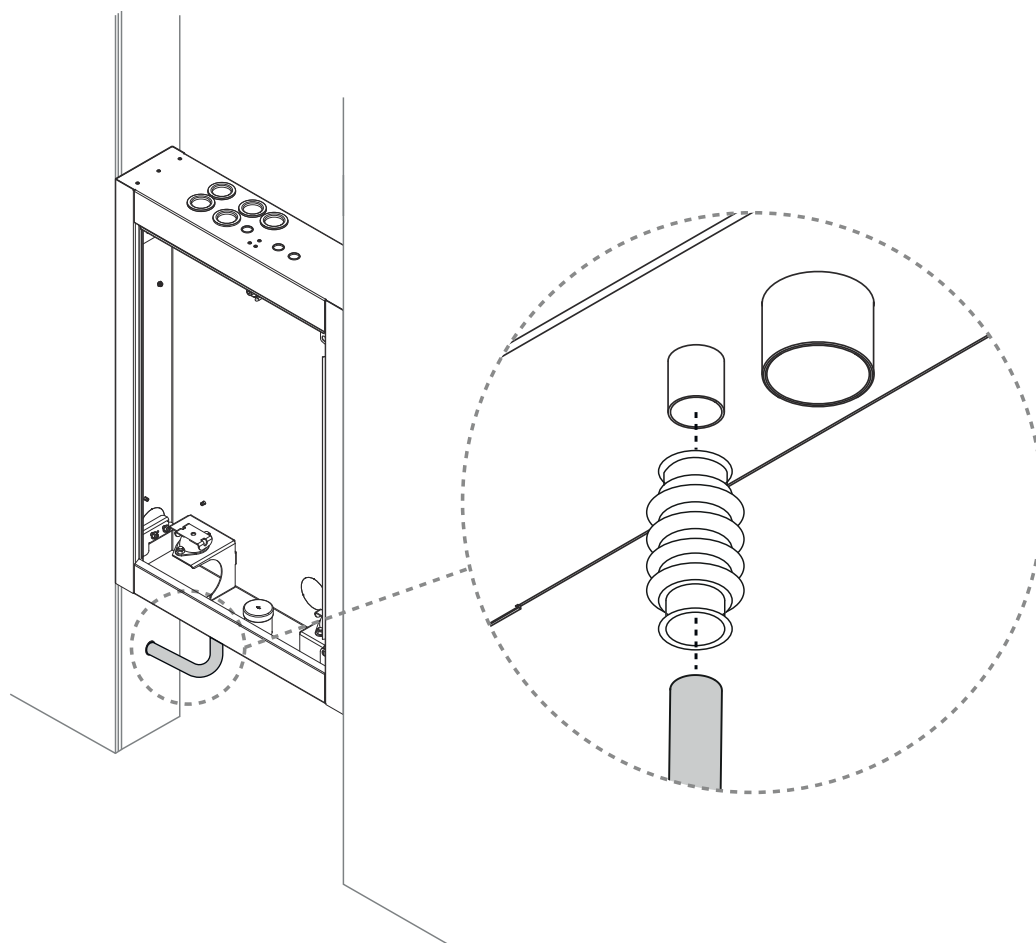

2. Découpez le joint de traversée de tuyau afin qu'il s'adapte au tuyau d'évacuation (50 mm).

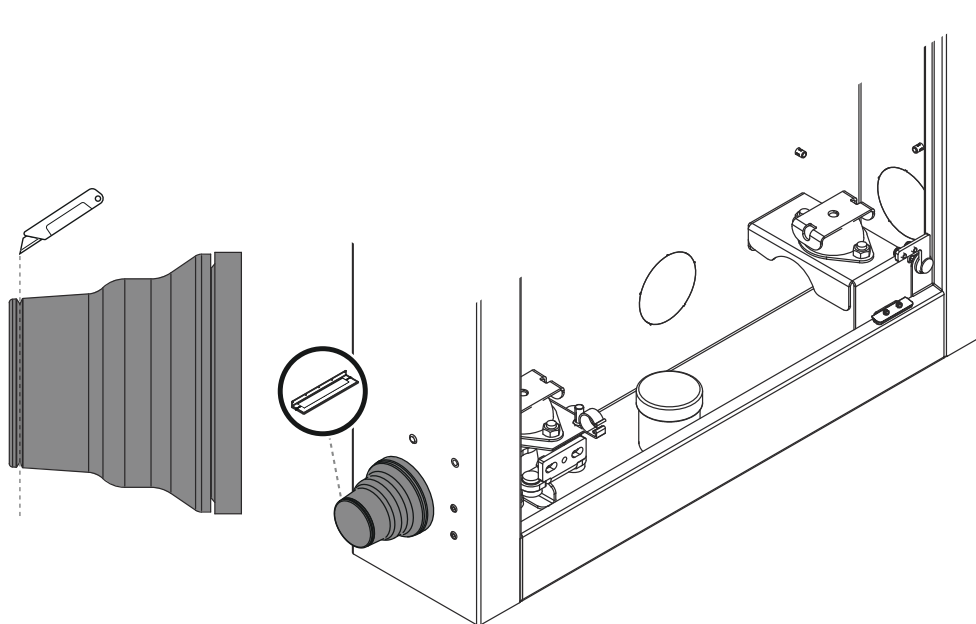

3. Insérez le tuyau d'évacuation dans le boîtier mural.

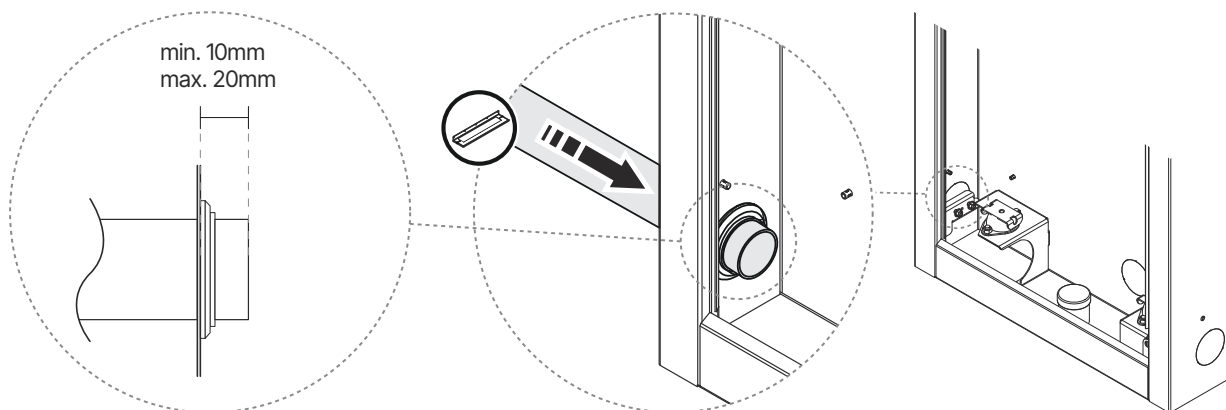

4. Coupez les cônes en fonction du diamètre du conduit.

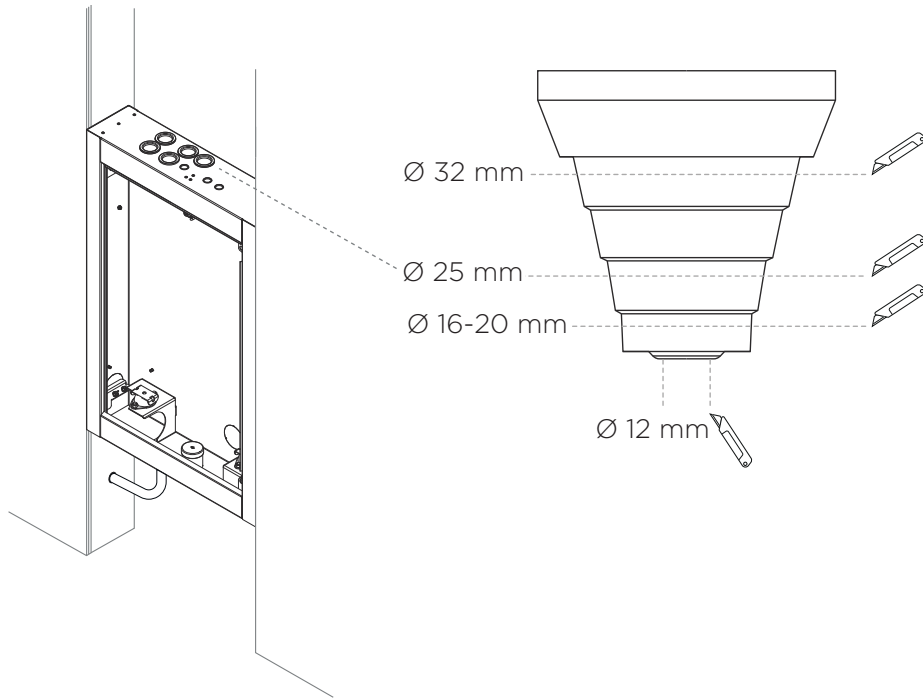

5. Dessinez les tuyaux à la bonne position dans le Boîtier mural.

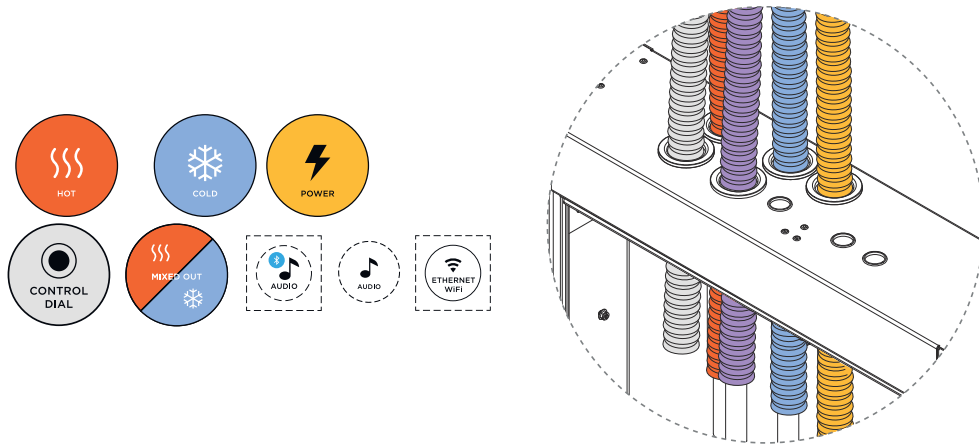

6. Coupez les gaines et les tuyaux PEX.



AVIS

La longueur du PEX peut être ajustée en fonction du raccord choisi et installé ultérieurement.

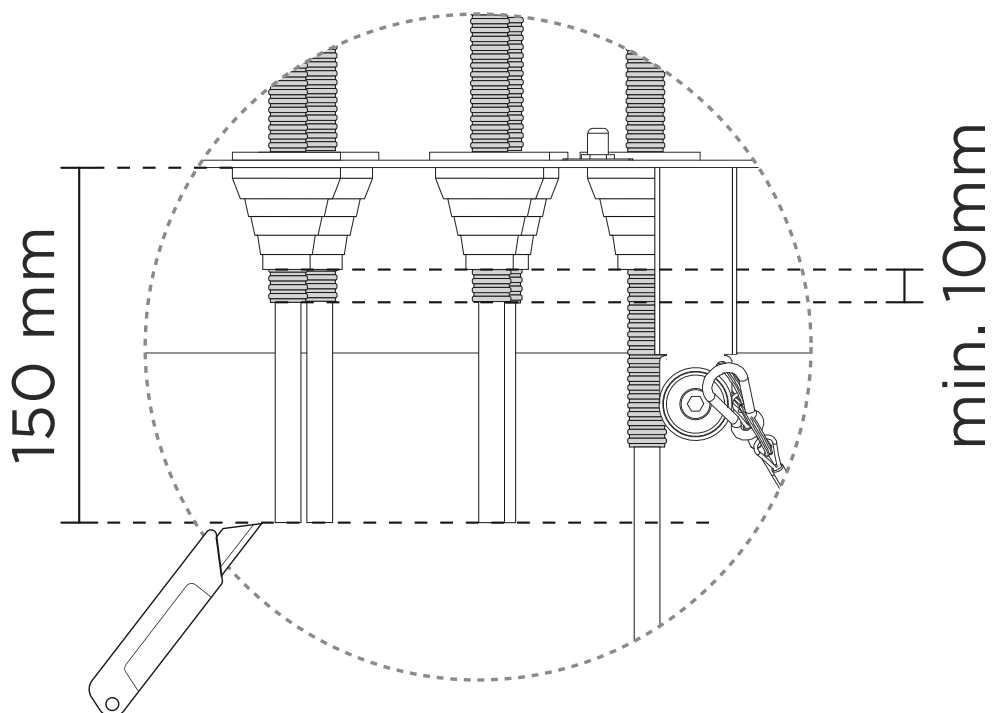

7. Branchez le câble électrique à la boîte de jonction.



AVERTISSEMENT

L'installation électrique doit être effectuée par un électricien qualifié conformément aux normes et réglementations industrielles applicables.

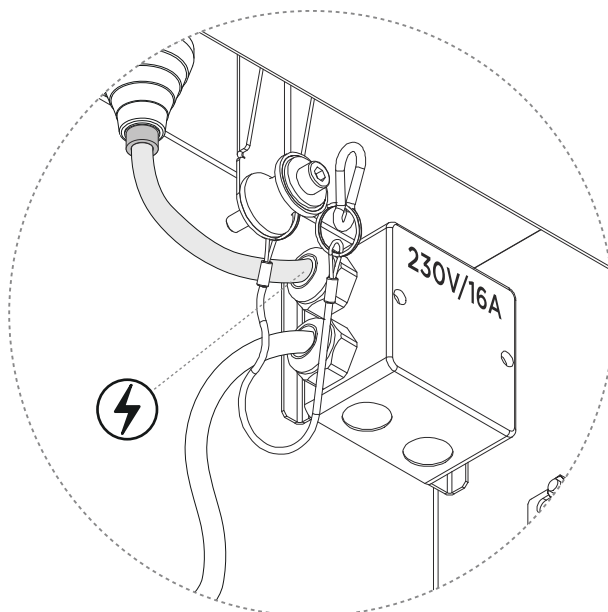

-
8. Installez l'antenne Wi-Fi. Si vous utilisez une connexion Ethernet, reportez-vous à l'étape suivante.

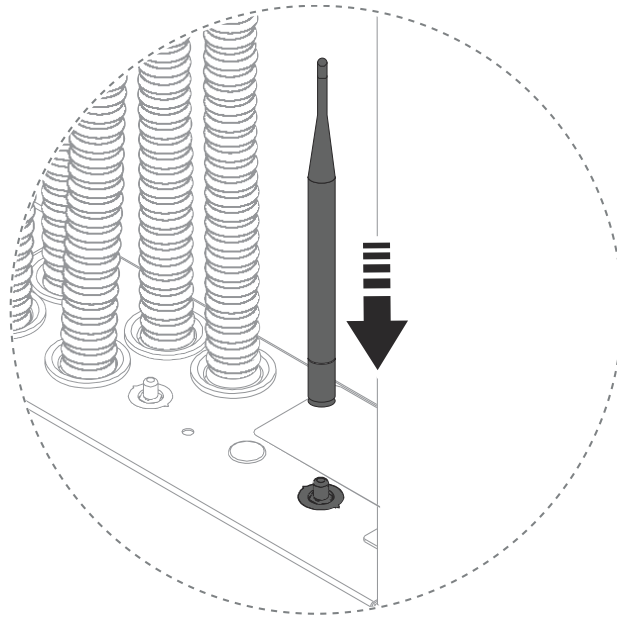

9. Uniquement valable pour l'installation Ethernet orbitale

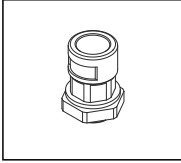

Dévissez le support d'antenne.

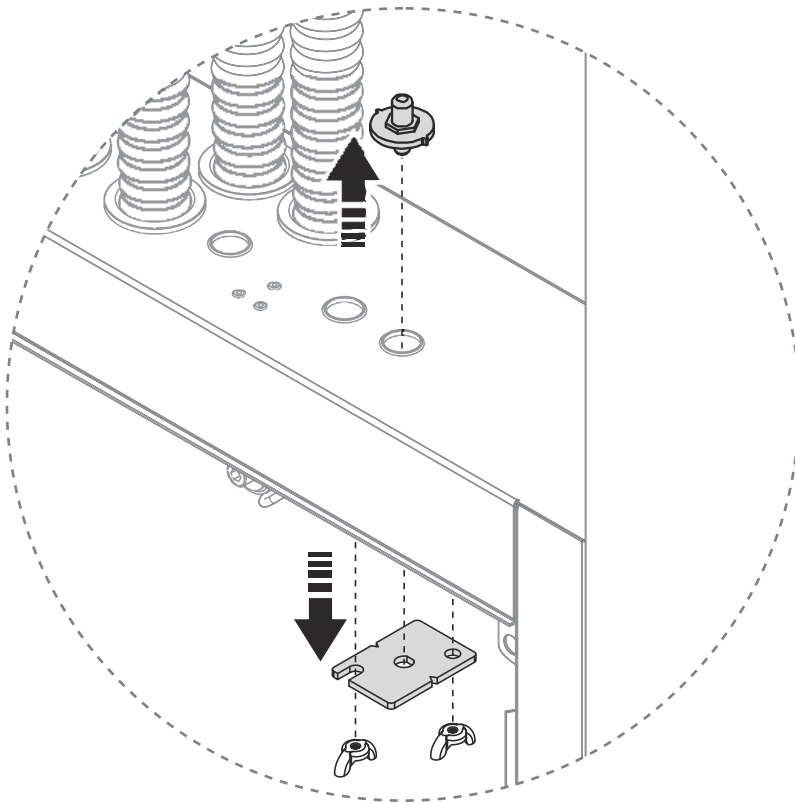

10. Installez le connecteur Ethernet.

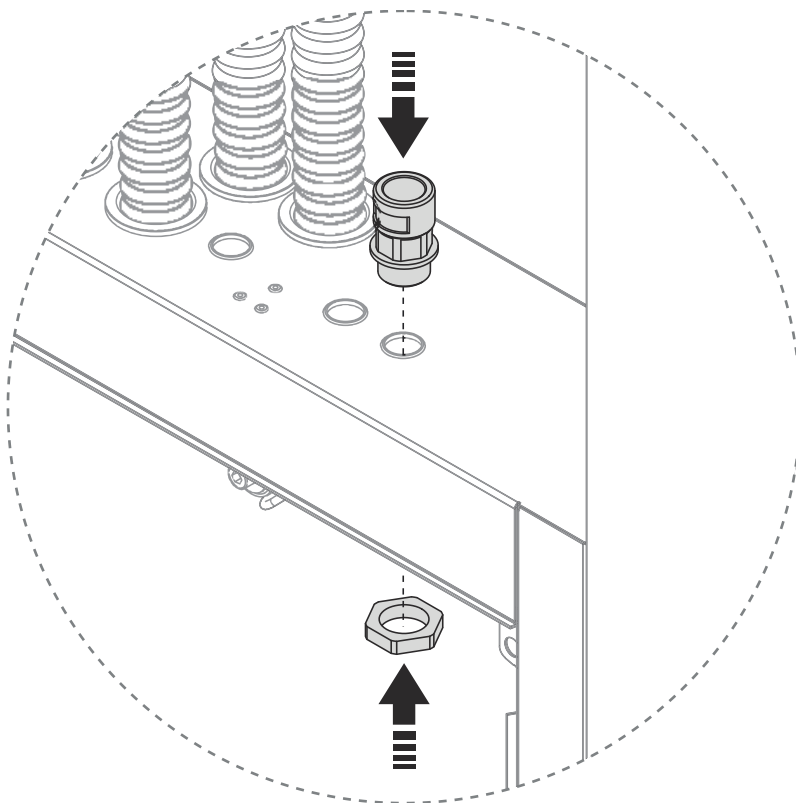

11. Branchez le tuyau sur le raccord.

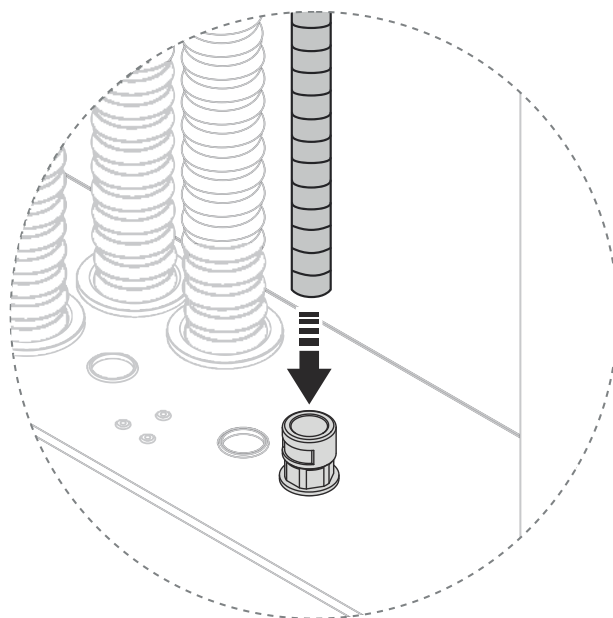

Uniquement valable pour l'installation Orbital Audio

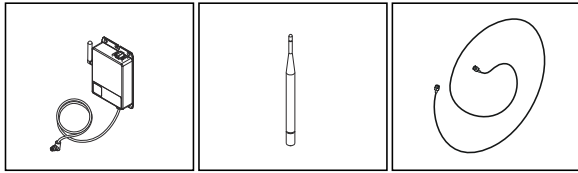

1. Coupez le câble du haut-parleur pour atteindre l'amplificateur, à au moins 400 mm.

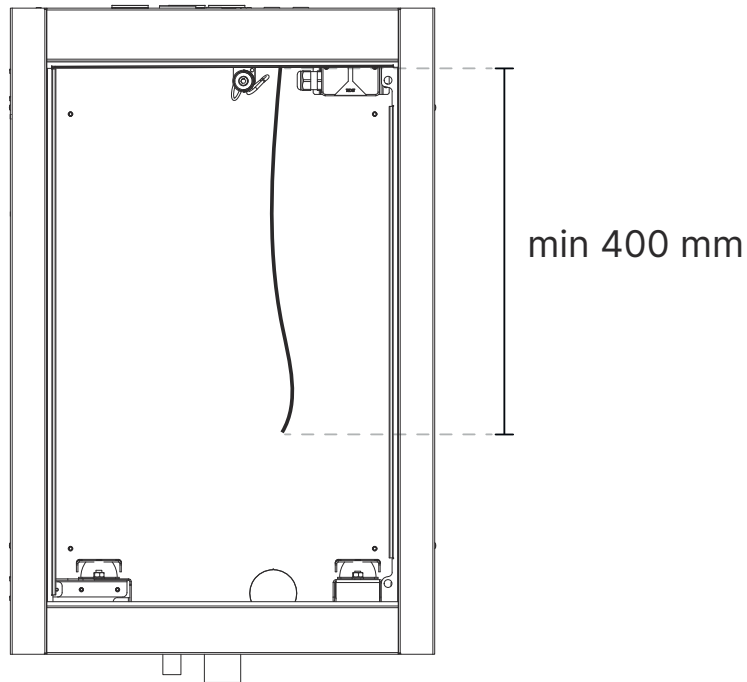

2. Dénudez le câble du haut-parleur et fixez-le à l'amplificateur.

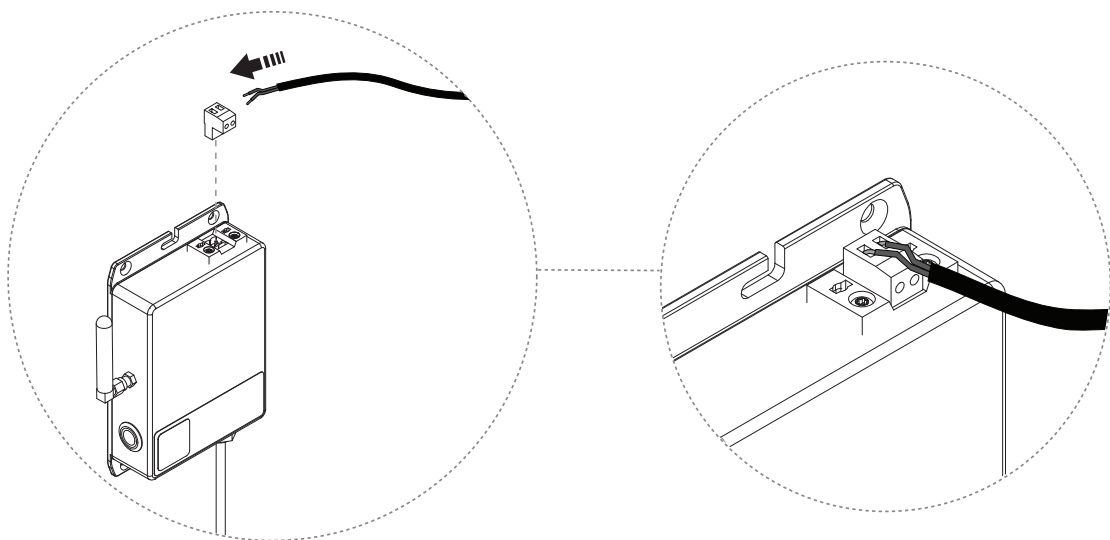

-
3. Déposer l'antenne de socle de l'amplificateur et remplacez-la par le câble d'antenne.

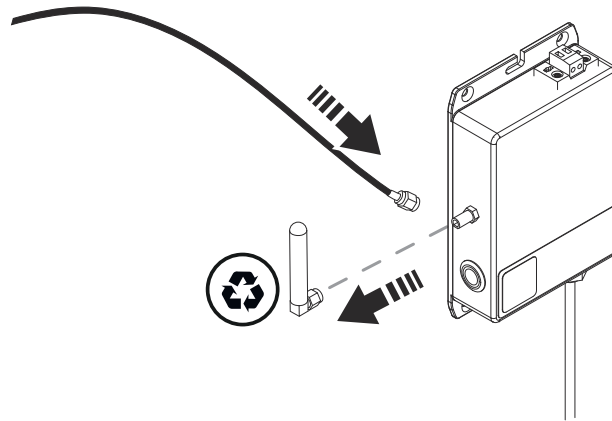

-
4. Connectez l'autre partie du câble d'antenne à l'antenne bâton et fixez l'antenne sur le Boîtier mural.

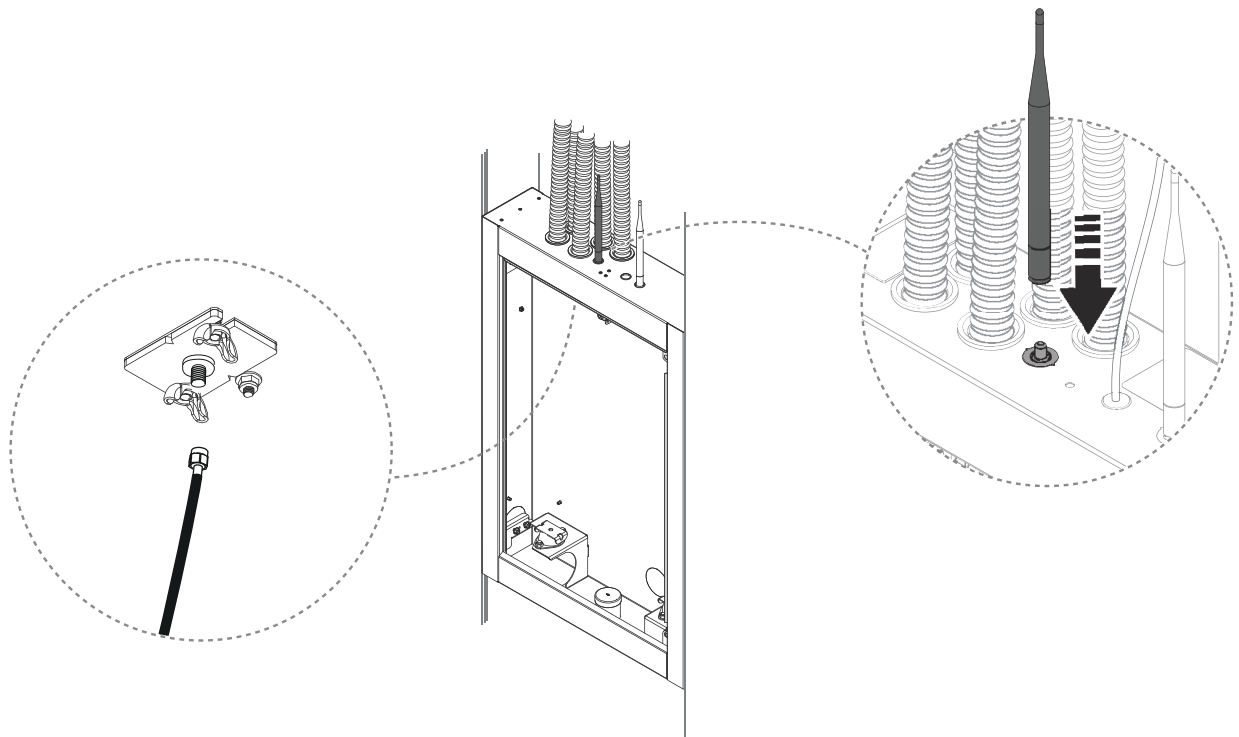

5. Montez l'amplificateur dans le Boîtier mural en desserrant l'écrou du support inférieur et en vissant l'amplificateur dans le support supérieur. Fixez l'écrou inférieur et serrez-le.

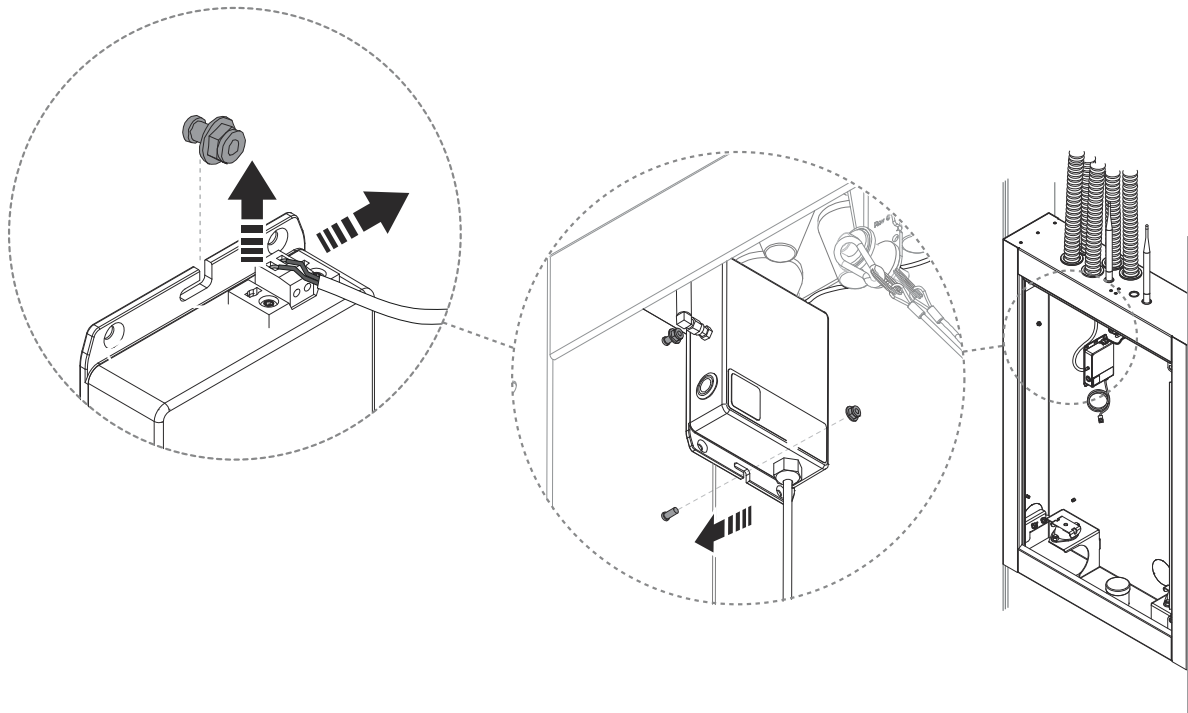

Préparation du carrelage

1. Installez les panneaux muraux conformément aux normes industrielles en vigueur. Percez les trous à l'aide d'un foret d'un diamètre maximal de 25 mm.

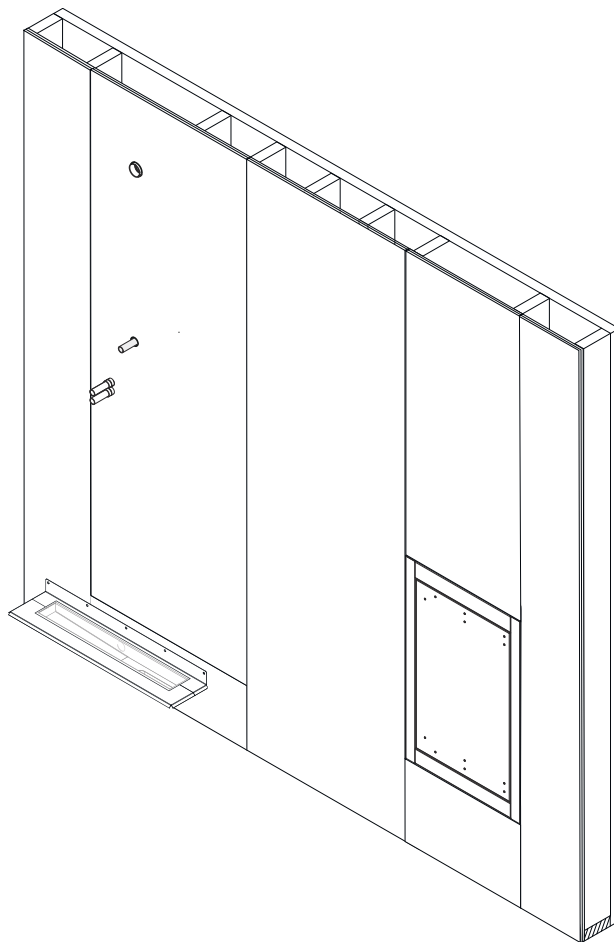

Uniquement valable pour l'installation Orbital Audio



ATTENTION

Appliquez de la colle de construction sur l'Audio Fixture ainsi que sur toutes les couches de panneaux muraux qui le recouvrent.

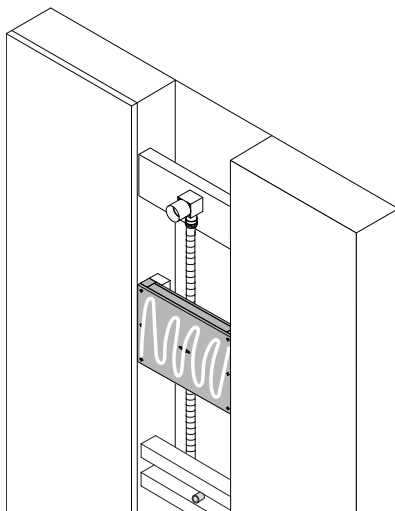

2. Soulevez le sol jusqu'à ce qu'il soit au même niveau avec la bride de l'unité de vidange.

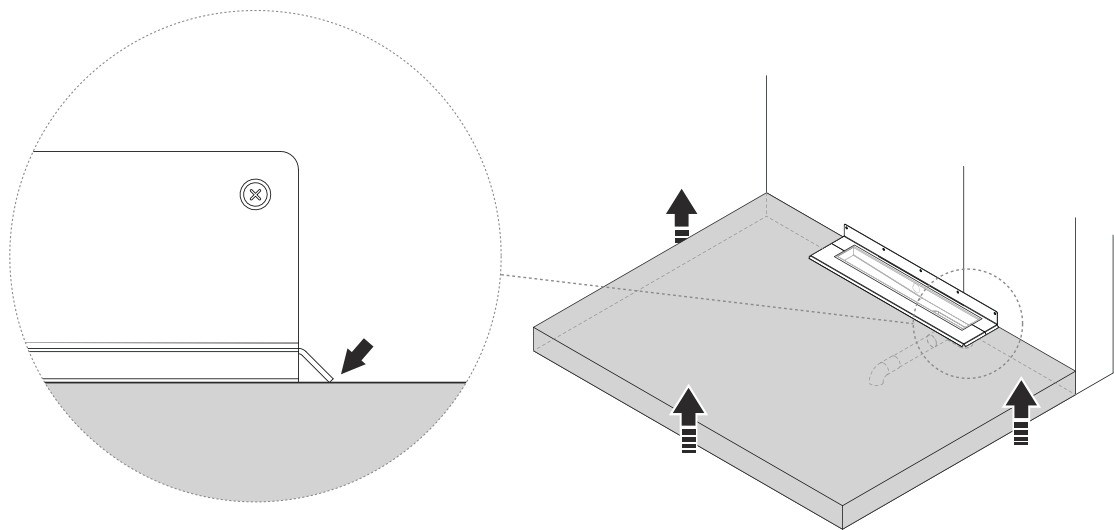

3. Formez une forte inclinaison vers l'unité d'évacuation conformément aux normes industrielles en vigueur (min. 2 % d'inclinaison). Assurez-vous que la partie la plus basse de l'inclinaison est au même niveau vers la surface de l'unité de vidange.

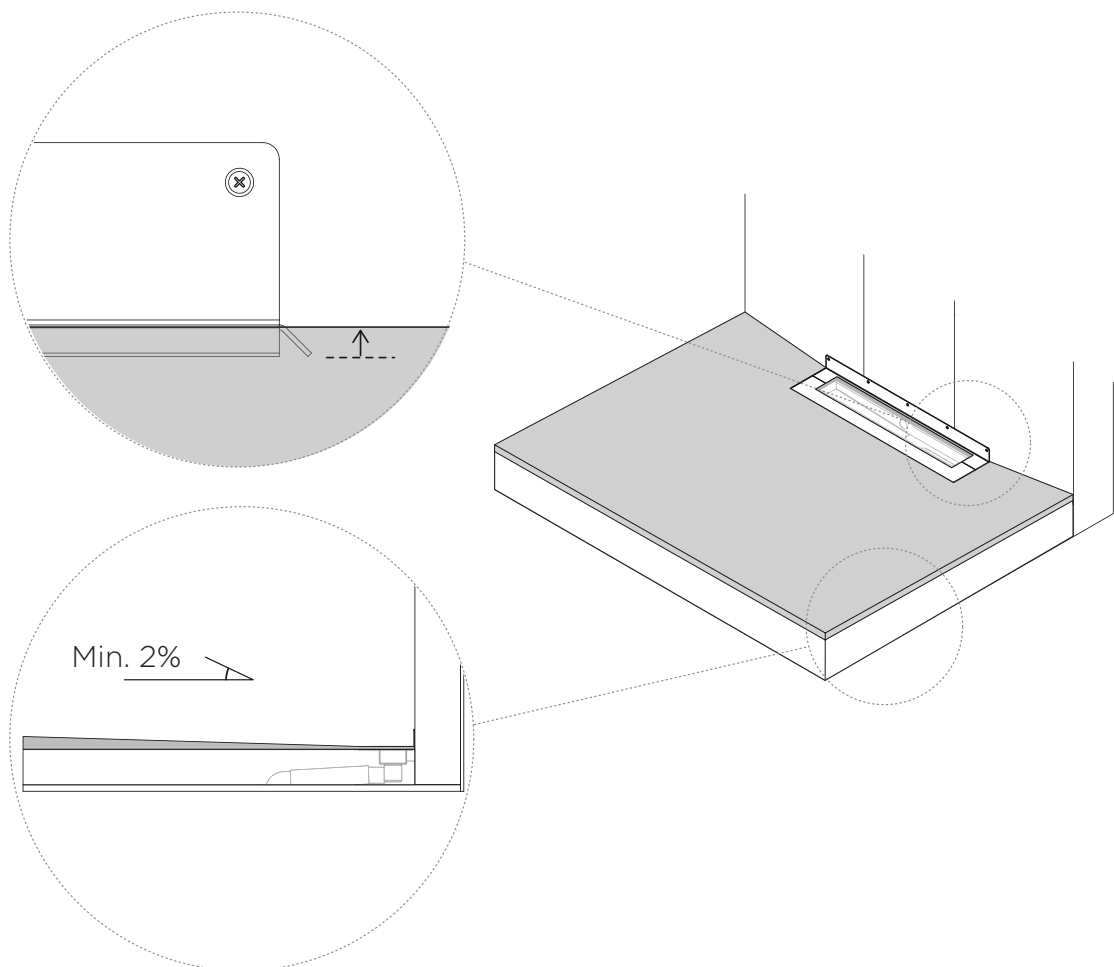

Application de la membrane d'étanchéité

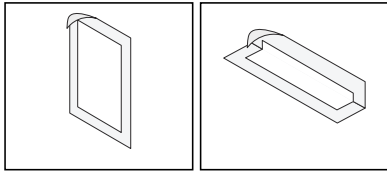

Fourni par le client :

- Membrane de conduit d'étanchéité pour l'inverseur
- Membrane de conduit d'étanchéité pour le pommeau de douche
- Membrane de conduit d'étanchéité pour la molette de réglage

La membrane d'étanchéité doit être appliquée autour de quatre pénétrations dans le mur et sur les brides métalliques de l' Boîtier mural et de l'unité de vidange.

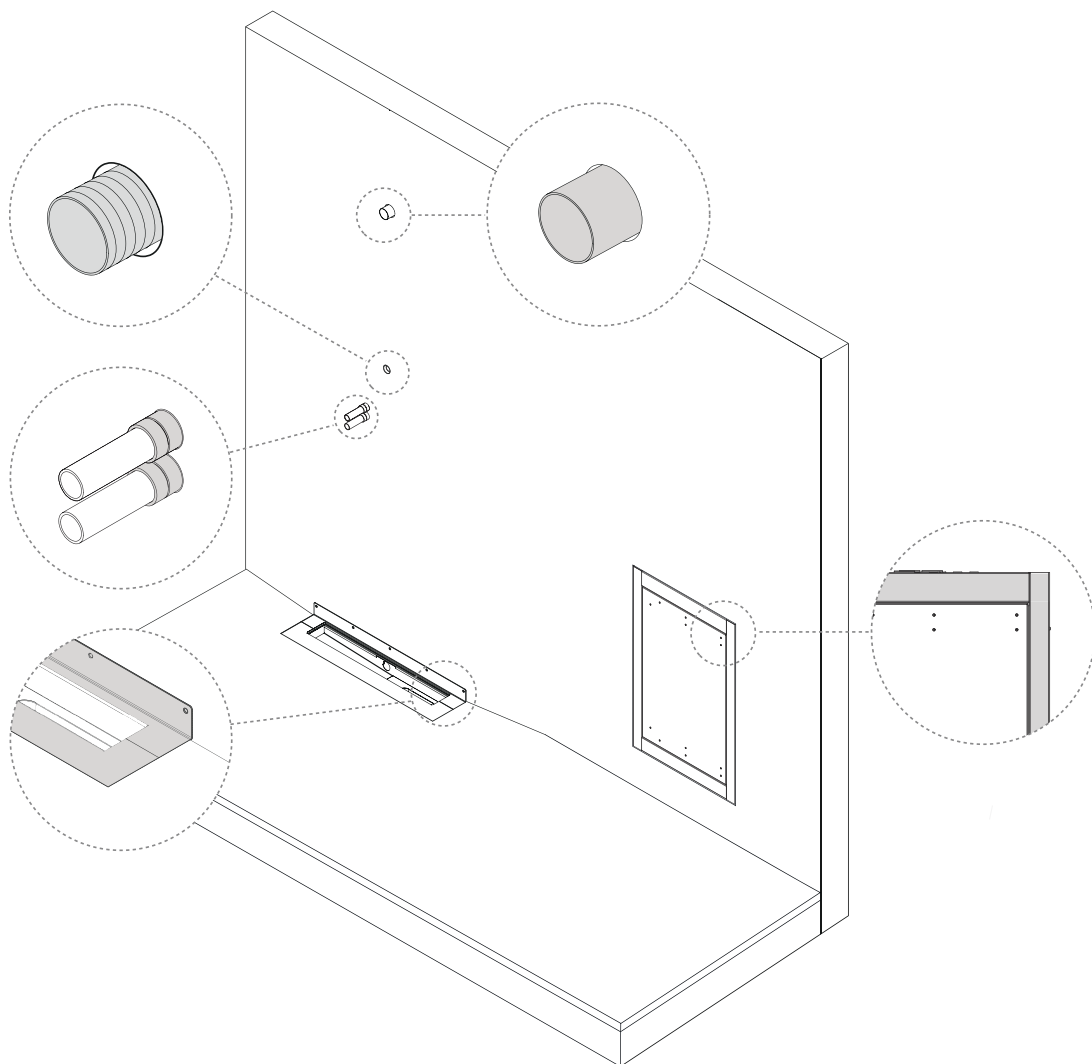

1. Retirez le capot de protection de l'unité de vidange.

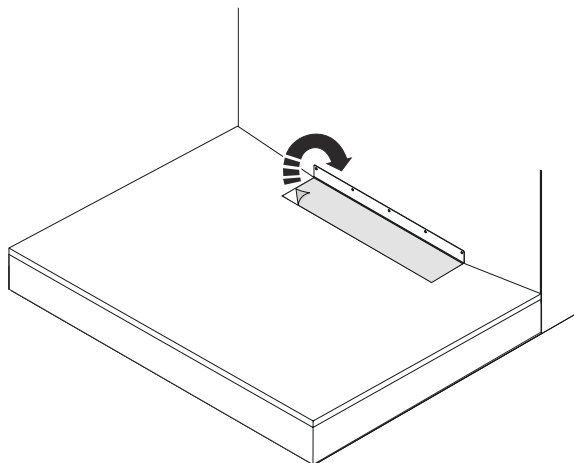

2. Poncez la surface métallique de l'unité d'évacuation et du Boîtier mural et nettoyez-les à l'aide du chiffon de nettoyage fourni.



AVIS

Pour obtenir un collage optimal, toutes les surfaces doivent être propres et exemptes de substances réduisant l'adhérence (p. ex. poussière, acide, graisse).

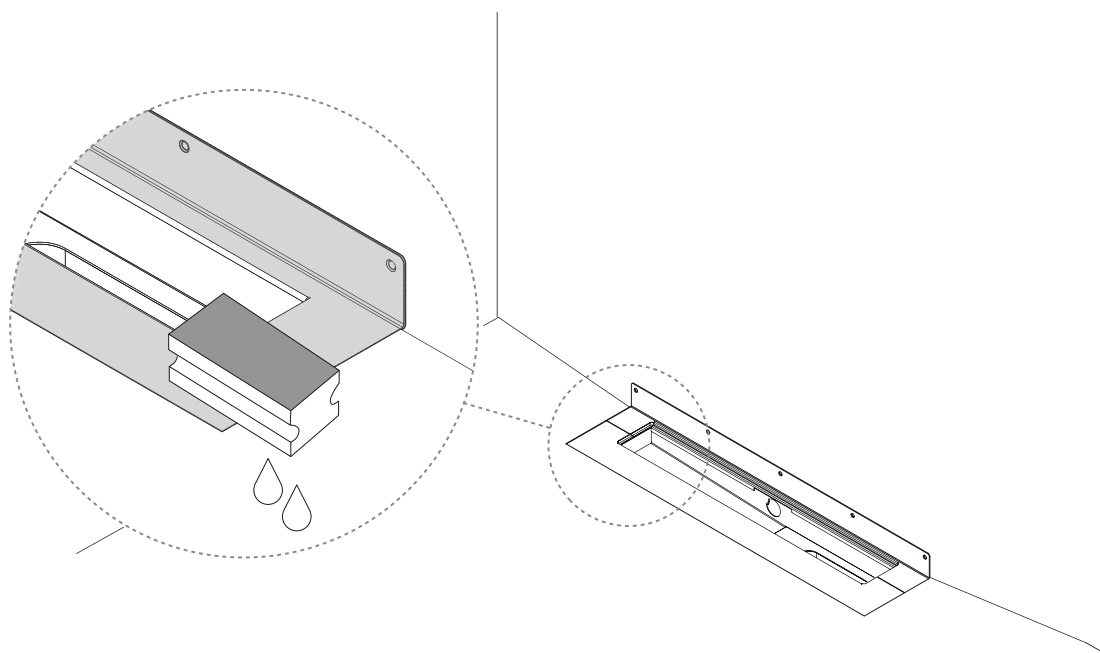

3. Nettoyez la surface de montage carrelée avec un agent dégraissant approprié.

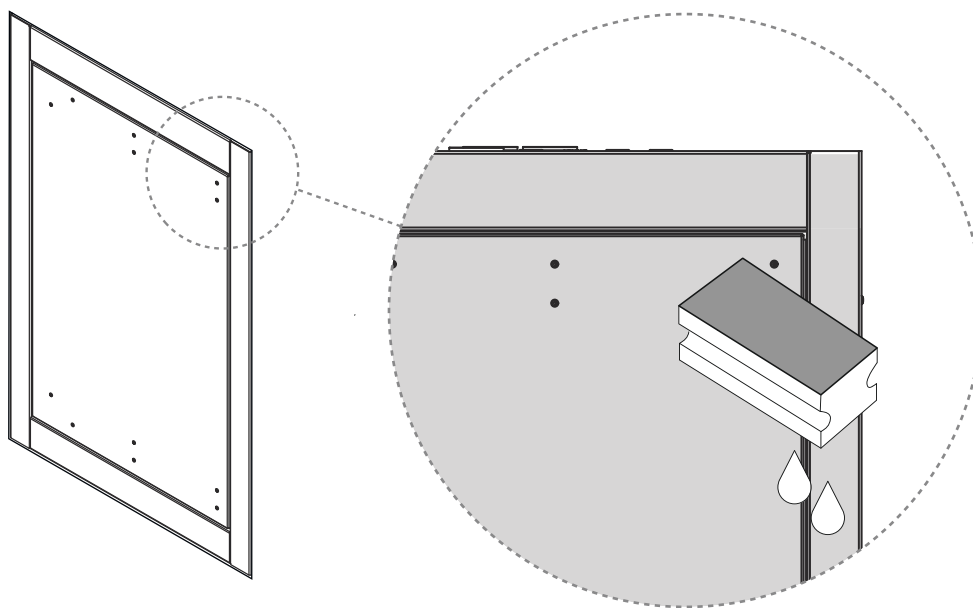

4. Appliquez de la colle d'étanchéité sur les brides métalliques de Boîtier mural et de l'unité de vidange.

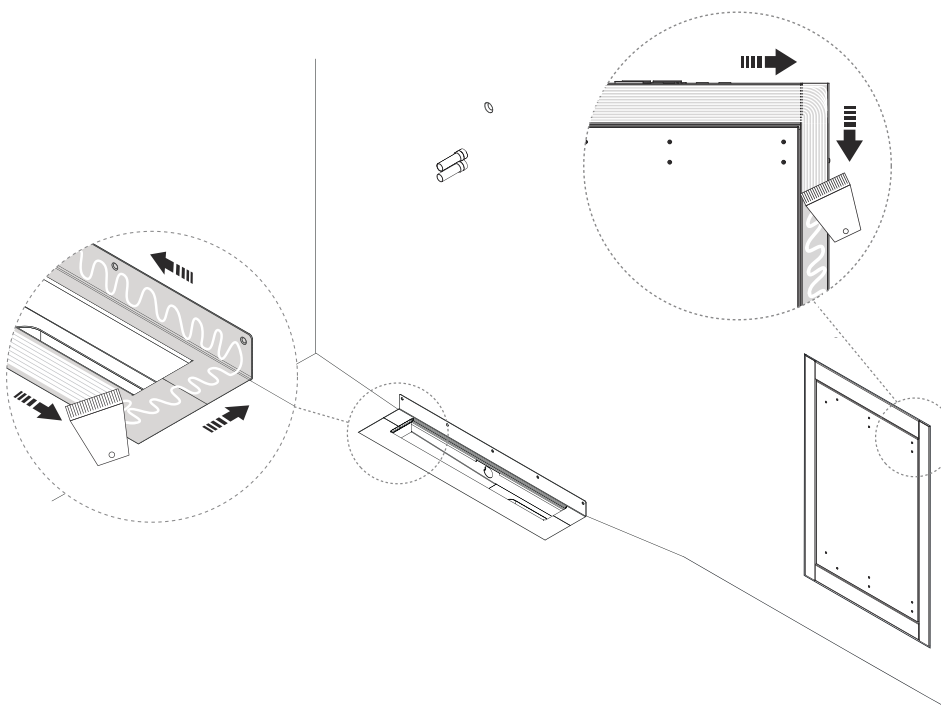

-
5. Appliquez une membrane liquide sur les surfaces du sol et des murs que la membrane d'étanchéité de drainage et la Boîtier mural membrane d'étanchéité vont recouvrir.

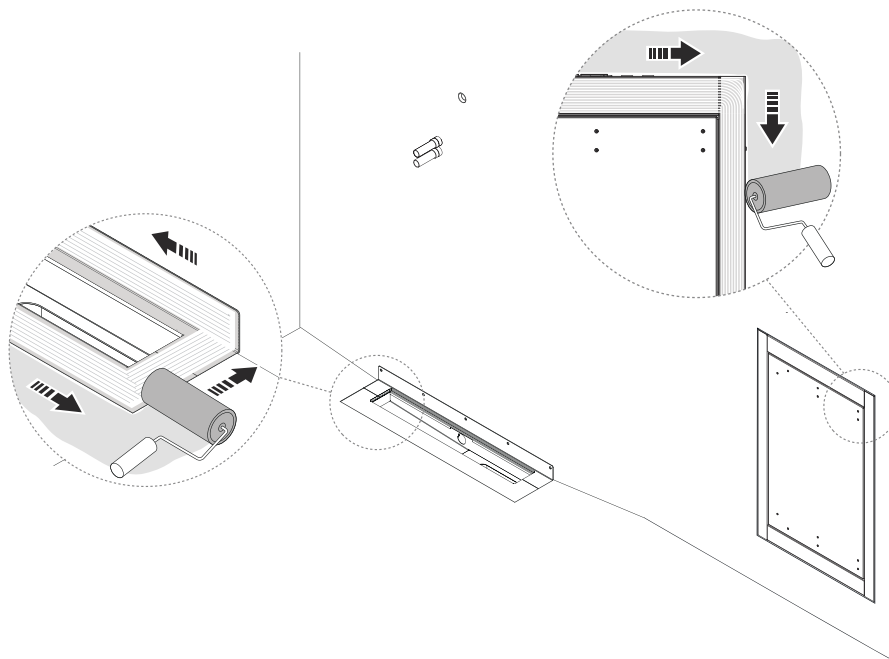

6. Appliquez les membranes d'étanchéité fournies autour du Boîtier mural et de l'unité d'évacuation. Exercez une pression ferme et éliminez les poches d'air à l'aide d'un outil de lissage. Assurez-vous qu'il n'y a pas de cloques ou de plis. Recouvrez le sol et le mur lors du montage de la membrane d'étanchéité de l'évacuation.

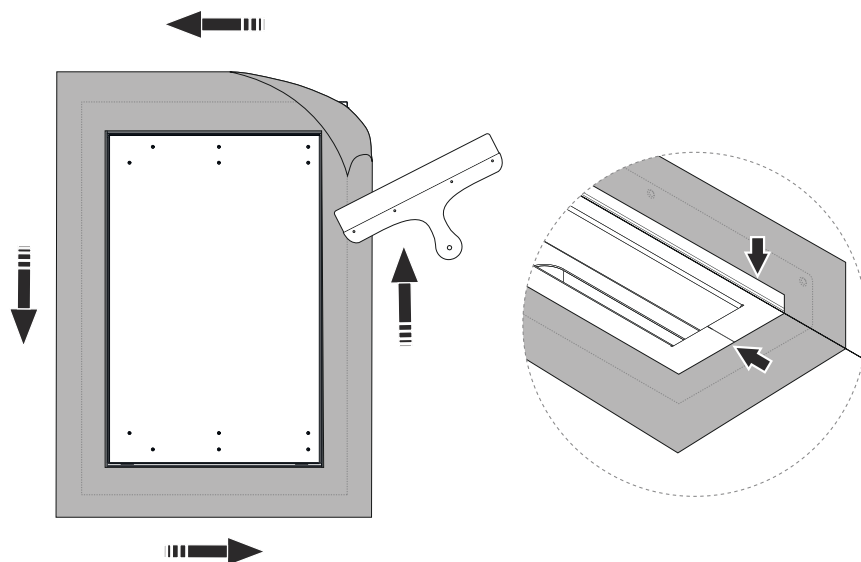

7. Appliquez la membrane d'étanchéité des conduits conformément au fabricant choisi pour étanchéifier les conduits du mur. Assurez-vous que les surfaces restantes sont étanches conformément au fabricant de membranes d'étanchéité choisi et aux normes industrielles applicables.

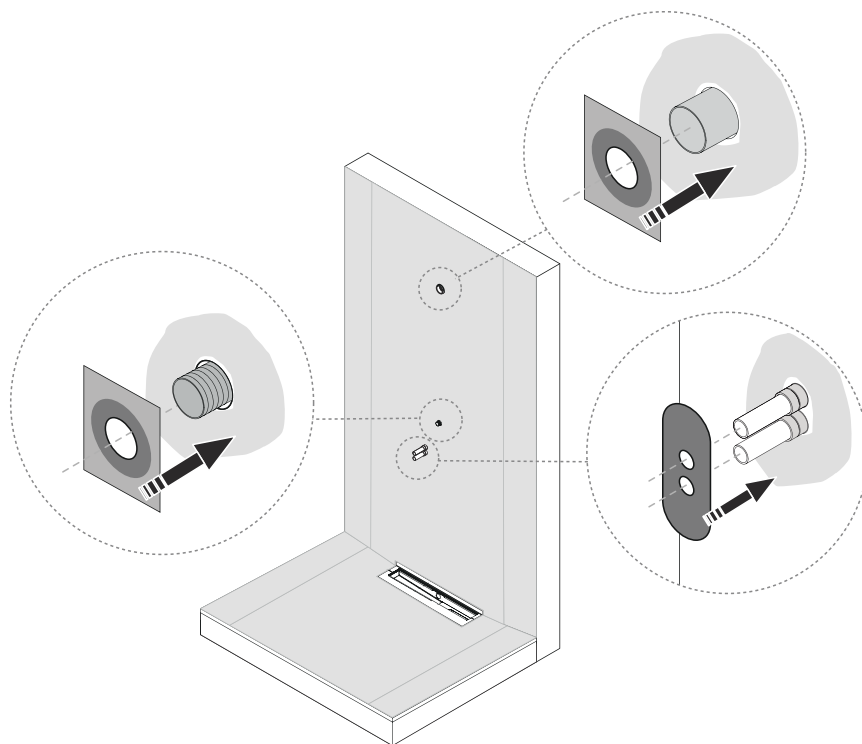

Carrelage

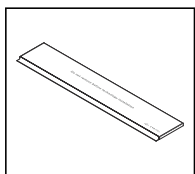

L'épaisseur des carreaux sur le mur et le sol ne doit pas dépasser 10 mm.

1. Installez le kit de cadre de tuiles.

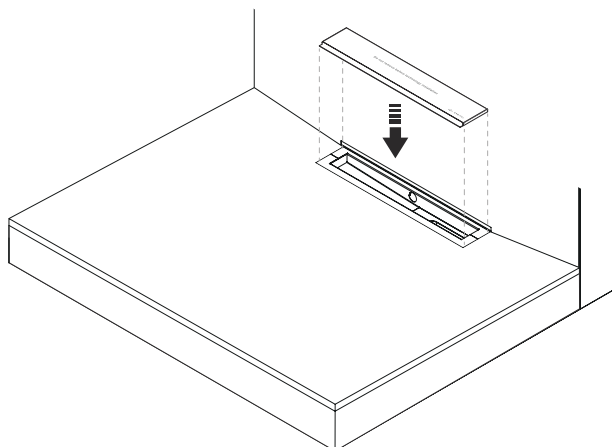

2. Installez un habillage de carrelage autour du Boîtier mural. Alignez-le bord à bord avec la face intérieure du Boîtier mural.

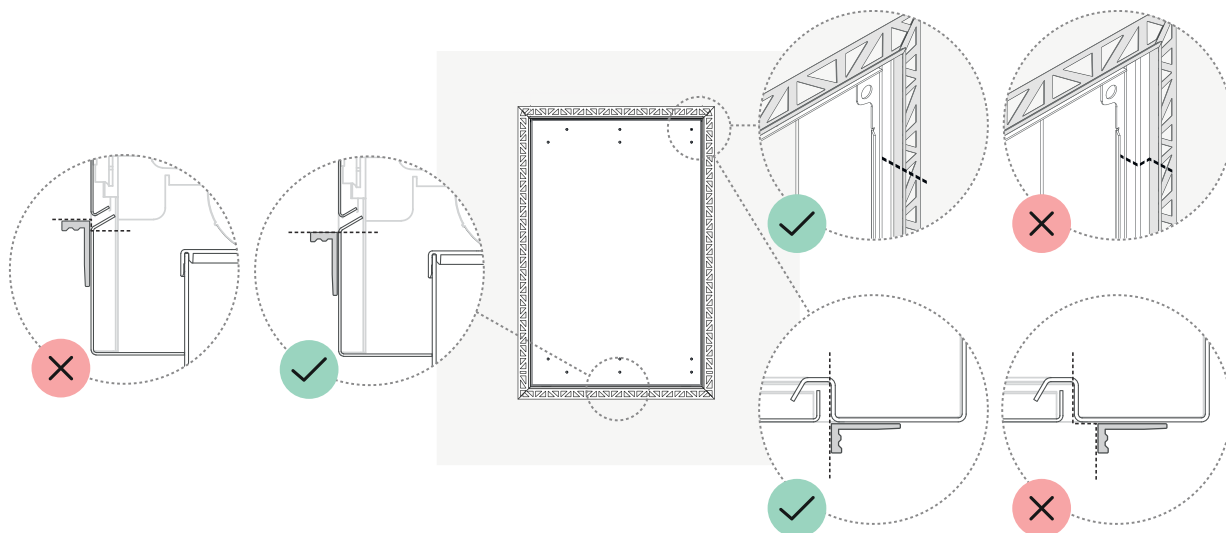

3. Carrez le mur et le sol, et percez des trous dans les carreaux avec un foret de 30 mm max.

⚠ **ATTENTION**

- Ne coupez pas les tuyaux PEX, ils doivent dépasser pour les prochaines étapes d'installation.
- Si vous utilisez un foret d'un diamètre supérieur à 30 mm, l'inverseur ne recouvrira pas complètement les trous.

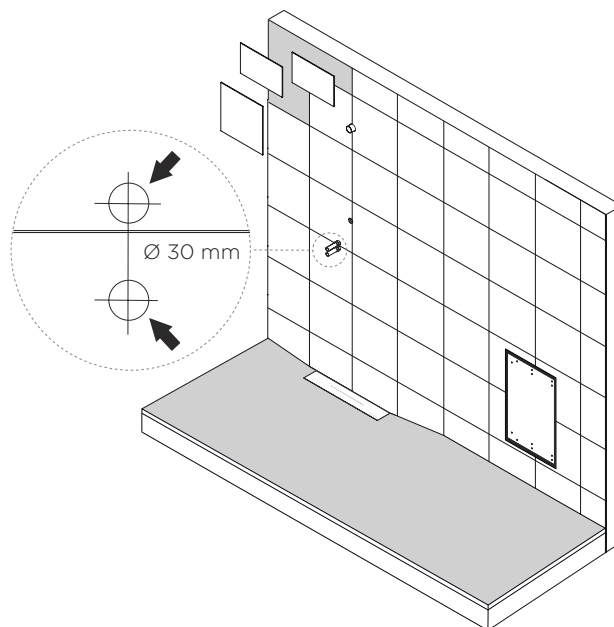

4. Assurez-vous que les carreaux ne chevauchent pas la grille, ce qui permet de la retirer.

ⓘ **NOTE**

Les dalles de sol doivent être au même niveau ou plus haut que le cadre. Pour ce faire, ils doivent avoir une épaisseur d'au moins 8 mm.

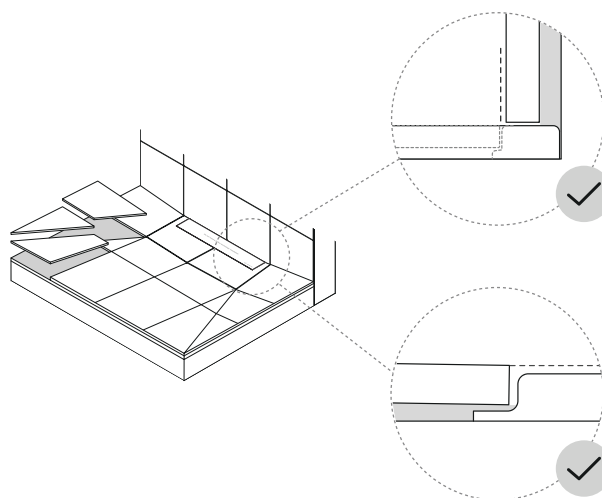

5. Montez un cache de carrelage sur la porte.



NOTE

Le crochet mesure 2,5 mm de large et doit pouvoir s'insérer dans l'espace entre les profilés de finition des carreaux afin de permettre l'ouverture de la porte.

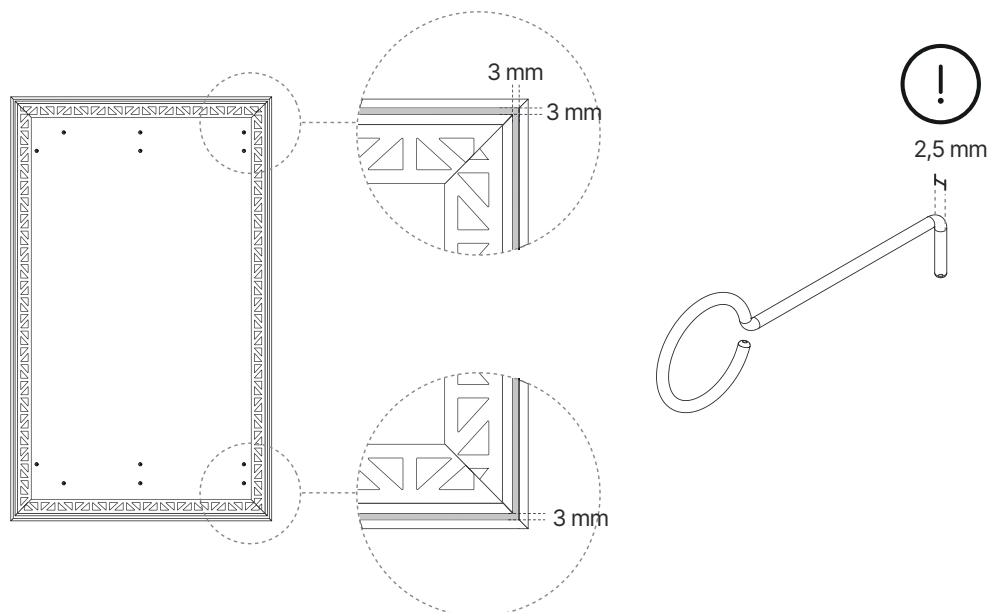

6. Appliquez les carreaux sur la porte à l'aide d'une colle adaptée à cet effet. Assurez-vous que la profondeur des carreaux est au même niveau que celle des carreaux muraux environnants.

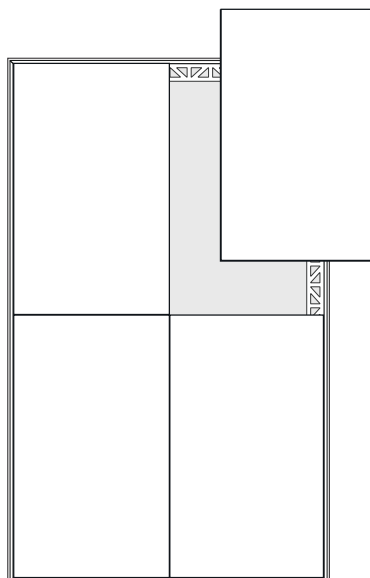

-
7. Appliquez du mastic silicone autour de l'évacuation au sol et dans le reste de la salle de bains.

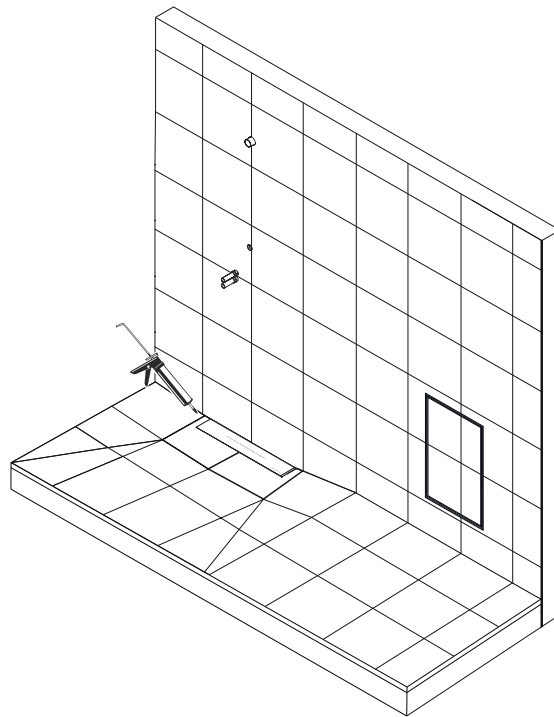

-
8. Fixez la rondelle de sortie pour l'évacuation des fuites.

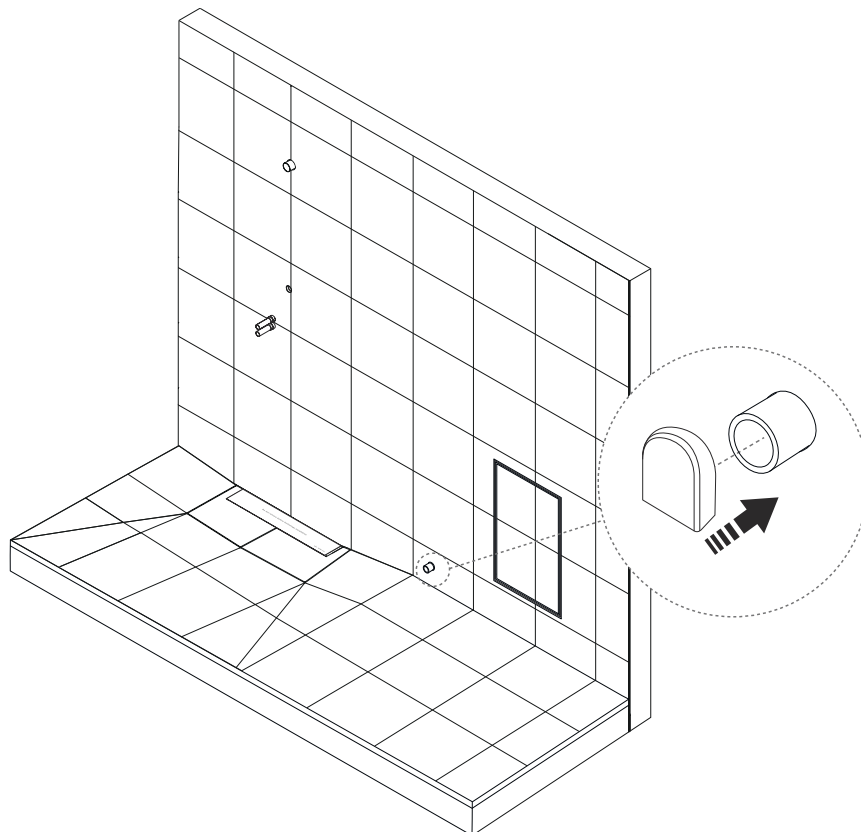

Installation de la fixation terminée.

L'étape suivante consiste à installer le Orbital Shower Core, la molette de réglage, le pommeau de douche et la douchette (y compris l'inverseur et le support de douchette). Voir le manuel d'installation du système pour plus de détails.

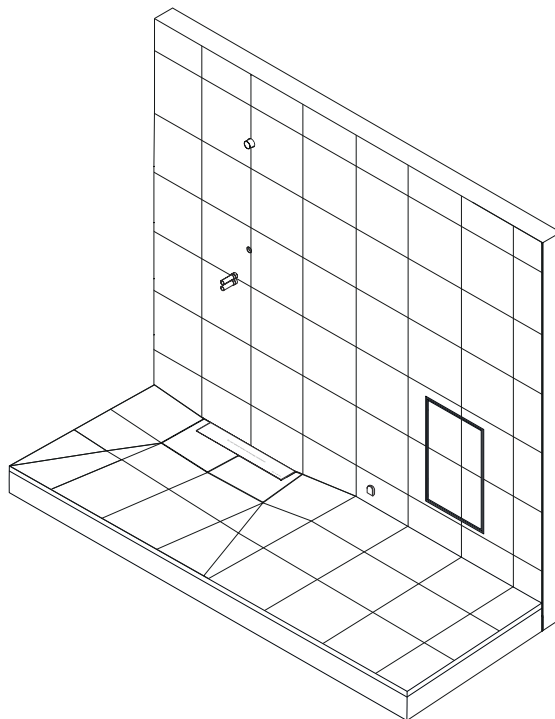

ORBITAL



CERTIFIED SPACE TECHNOLOGY